



АГЕНЦИЯ ПО ОБЩЕСТВЕНИ ПОРЪЧКИ  
1000 София, ул. "Лега" 4  
e-mail: aop@aop.bg  
интернет адрес: <http://www.aop.bg>

## ОБЯВА

за обществена поръчка на стойност по чл. 20, ал. 3 от ЗОП

Номер на обявата: [42796/ПК-3592]

Възложител: [Софийска вода АД]

Поделение (когато е приложимо): [.....]

Партида в регистъра на обществените поръчки: [00435]

Адрес: [град София 1766, район Младост, ж. к. Младост IV, ул. "Бизнес парк" №1, сграда 2А]

Лице за контакт (може и повече от едно лица): [Иван Къчев]

Телефон: [02 8122455]

Факс: [02/8122588 или 02/ 8122589]

E-mail: [ikachev@sofiskavoda.bg]

Достъпът до документацията за поръчката е ограничен:  Да  Не

Допълнителна информация може да бъде получена от:

Горепосоченото/ите място/места за контакт

Друг адрес: (моля, посочете друг адрес)

Приемане на документи и оферти по електронен път:  Да  Не

Обект на поръчката:

Строителство

Доставка

Услуги

Предмет на поръчката: [„Покриване на колектор Водящ 1 в участък от дюкер под р. „Владайска река“ (изработка, доставка и монтаж на стоманобетонени покривни панели) при кв. Бенковски, СО – район „Кремиковци“]

Кратко описание: [„Покриване на колектор Водящ 1 в участък от дюкер под р. „Владайска река“ (изработка, доставка и монтаж на стоманобетонени покривни панели) при кв. Бенковски, СО – район „Кремиковци“]

Място на извършване: [Място на изпълнение: на територията на Концесионната област, в която оперира Софийска вода АД, кв. Бенковски, СО – район „Кремиковци, колектор Водящ 1. До колектора се стига по черен път, продължение на ул.Оралица]

Обща прогнозна стойност на поръчката (в лв., без ДДС): [267 500 лева без ДДС, с включени 4% непредвидени разходи]

Обособени позиции (когато е приложимо):  Да  Не

Номер на обособената позиция: [ ]

Наименование: [.....]

Прогнозна стойност (в лв., без ДДС): [ ]

Забележка: Използвайте този раздел толкова пъти, колкото са обособените позиции.

Условия, на които трябва да отговарят участниците (когато е приложимо): допълнителна информация - в преписката на процедурата, на профила на купувача,

в т.ч.:

Изисквания за личното състояние: [липсата на обстоятелствата по чл. 54, ал. 1, т. 1 – 5 и 7 ЗОП]

Правоспособност за упражняване на професионална дейност: [не]

Икономическо и финансово състояние: [не]

Технически и професионални способности: [да]

Информация относно запазени поръчки (когато е приложимо):

Поръчката е запазена за специализирани предприятия или кооперации на хора с увреждания или за лица, чиято основна цел е социалното интегриране на хора с увреждания или на хора в неравностойно положение

Изпълнението на поръчката е ограничено в рамките на програми за създаване на защитени работни места

Критерий за възлагане:

Оптимално съотношение качество/цена въз основа на:

Цена и качествени показатели

Разходи и качествени показатели

Ниво на разходите

Най-ниска цена

Показатели за оценка: (моля, повторете, колкото пъти е необходимо)

Име: [.....]

Тежест: [ ]

Срок за получаване на офертите:

Дата: (dd/mm/yyyy) [13.03.2017.....]

Час: (чч:мм) [16:30]

Срок на валидност на офертите:

Дата: (dd/mm/yyyy) [15.04.2017.....]

Час: (чч:мм) [24:00]

Дата и час на отваряне на офертите:

Дата: (dd/mm/yyyy) [14.03.2017.....]

Час: (чч:мм) [10:30.....]

Място на отваряне на офертите: [сградата на "Софийска вода" АД, град София 1766, район Младост, ж. к. Младост IV, ул. "Бизнес парк" №1, сграда 2А]

**Информация относно средства от Европейския съюз:**

Обществената поръчка е във връзка с проект и/или програма, финансиран/а със средства от европейските фондове и програми:  Да  Не

Идентификация на проекта, когато е приложимо: [.....]

**Друга информация (когато е приложимо):** [Уважаеми дами и господа,

Моля, в срок до 17 (седемнадесет) календарни дни до 16:30 часа на последния ден на посочения срок, считано от датата на настоящата покана, да ни предложите оферта за следното строителство:

1. Предмет: [„Покриване на колектор Водящ 1 в участък от дюкер под р. „Владайска река“ (изработка, доставка и монтаж на стоманобетонени покривни панели) при кв. Бенковски, СО – район „Кремиковци“].

1.1. Прогнозната стойност на поръчката е 267 500,00 лева без ДДС, с включени 4% непредвидени разходи. Участниците следва да имат предвид, че оферти надвишаващи посочената стойност няма да бъдат разглеждани.

2. Подробни технически параметри, вкл. количество или обем. Участниците трябва да направят оферта, съгласно предоставени от Възложителя: Работен проект в част „Конструкции“ и част „Канализация“, Техническо задание към Договора и количествена сметка.

**3. Изисквания към Участниците**

3.1. Участникът трябва да има общ минимален обем на успешно изпълнени и завършени обекти, с предмет сходен с предмета на поръчката, на стойност не по-малка от 260 000 лв. без ДДС през последните 5 години, считано от датата на подаване на офертата за участие. Под „сходен с предмета на поръчката“ навсякъде в настоящата документация, следва да се разбира: монтаж на покривни или стенни бетонови/стоманобетонени панели и/или изграждане на стоманени конструкции и/или изграждане на сгради с промишлено, гражданско или жилищно предназначение.

3.2. Всеки участник трябва да разполага минимум със следното основно оборудване, транспортни средства и механизация за изпълнението на работите, предмет на обществената поръчка:

- Комбиниран багер товарач – 1 брой;
- Товарен автомобил или панеловоз – 2 броя;
- Ел. генератор - 1 брой;
- Автокран – 1 брой;

3.3. Всеки участник трябва да разполага с постоянен екип, включващ в състава си минимум:

- 1 бр. машинист на пътно строителна механизация;
- 2 бр. шофьори с категория минимум С;
- 1 бр. кранист – машинист за управление на кранове;

- 1 бр. заварчик с призната специалност 5210901 „Заваряване” съгласно „Списък на професиите за професионално образование и обучение” (утвърден със Заповед № РД 09-74/20.01.2014 г. на МОН) към Закона за професионалното образование и обучение (ЗПОО) или еквивалент;
  - 1 бр. арматурист с призната специалност 5820303 „Армировка и бетон” съгласно „Списък на професиите за професионално образование и обучение” (утвърден със Заповед № РД 09-74/20.01.2014 г. на МОН) към Закона за професионалното образование и обучение (ЗПОО) или еквивалент;
  - 1 бр. кофражист с призната специалност 5820302 „Кофражи” съгласно „Списък на професиите за професионално образование и обучение” (утвърден със Заповед № РД 09-74/20.01.2014 г. на МОН) към Закона за професионалното образование и обучение (ЗПОО) или еквивалент;
  - 2 бр. строител - монтажник с призната специалност 5820401 „Стоманобетонни конструкции” съгласно „Списък на професиите за професионално образование и обучение” (утвърден със Заповед № РД 09-74/20.01.2014 г. на МОН) към Закона за професионалното образование и обучение (ЗПОО) или еквивалент;
- 3.4. Всеки участник трябва да разполага с най-малко един технически ръководител, който да отговаря на изискването на чл.163а, ал.4 от ЗУТ и да има професионален опит като технически ръководител минимум 4 г.
- 3.5. Всеки участник следва да декларира, че преди сключване на договора ще се регистрира в Централен професионален регистър на строителя с правото да изпълнява строежи от първа група четвърта категория или четвърта група, втора категория или да представи копие на удостоверение от Централен професионален регистър на строителя с право да изпълнява строежи от първа група четвърта категория или четвърта група, втора категория.
- 3.6. Всеки участник трябва да има внедрена система за управление на качеството в съответствие с изискванията на ISO 9001 или еквивалент с обхват на сертификацията строителство, включващо строителството, предмет на поръчката.
- 3.7. Всеки участник трябва да има внедрена система за управление на околната среда ISO 14001 или еквивалент с обхват на сертификацията строителство, включващо строителството, предмет на поръчката.

**4. Място за изпълнение: Място за доставка/ изпълнение: на територията на Концесионната област, в която оперира Софийска вода АД, кв. Бенковски, СО – район „Кремиковци, колектор Водящ 1. До колектора се стига по черен път, продължение на ул.Оралица.**

**5. Офертата трябва да включва:**

**5.1.срок на изпълнение: Срокът за окончателно приключване на строително-монтажните работи на обекта, включително и околно пространство - е не по-дълъг от 100 работни дни..**

**5.2.гаранционен срок: минимум 12(дванадесет) месеца, в който изпълнителят трябва да, считано от датата на подписания без възражения от страна на Възложителя, приемо – предавателен протокол приемане на стоките.**

**5.3.Срок на валидност на офертата - в календарни или работни дни или до конкретна дата, не по-малко от 150 дни от датата на получаване на офертата;**

**5.4.Срок и процедура за приемане на рекламации;**

## **6. Офертата трябва да бъде придружена с:**

**6.1.** Декларация по чл.54, ал.1, т.1, 2 и 7 от ЗОП (по образец).

**6.2.** Декларация по чл.54, ал.1, т.3 - 5 от ЗОП (по образец).

В случай, че участникът ще ползва подизпълнител/и или ресурс на трето лице или участникът е обединение, то декларациите по предходните две точки се представят от лицата посочени в декларациите по образец.

За всеки член от обединение в случай, че участникът е обединение.

**6.3.** При участници обединения - копие на договора за обединение, а когато в договора не е посочено лицето, което представлява участниците в обединението - и документ, подписан от лицата в обединението, в който се посочва представляващият. С документа трябва да се доказва създаването на обединението, като са посочени правата, задълженията и отговорностите на участниците в обединението и следва по безусловен начин да се удостовери, че участниците в обединението поемат солидарна отговорност за участието в обявата и за задълженията си по време на изпълнение на договора.

**6.4.** Пълномощно на лицето подписващо документите в офертата (в случай, че документите не са подписани от лицето, представляващо участника) – неприложимо при деклариране на обстоятелствата в Декларация по чл. 54, ал. 1, т. 1, 2 и 7 и Декларация по чл. 54, ал. 1, т. 3 - 5 ЗОП;

**6.5.** Ценово предложение – участникът представя на хартиен и електронен носител (CD, формат Excel или еквивалент), попълнени съобразно изискванията на обявата количествено-стойностни сметки. При противоречие в данните от хартиения и електронния носител, с предимство се ползват тези на хартиения носител.

Участникът следва да попълни предлаганата от него единична цена за всяка позиция, в колона „единична цена“ от съответното КСС.

Оферираните цени следва да са съобразени с изискванията, посочени в приложения проект на договор, включително работен проект.

Цените трябва да включват всички разходи и такси, платими от Възложителя, подразбиращи се или изрично упоменати. Цените следва да са в български лева, без ДДС и закръглени до втория знак след десетичната запетая.

Задължително се попълват всички празни клетки в Количествено-стойностните сметки. В случай, че не е попълнена която е да е празна клетка от Количествено-стойностните сметки, ще се счита, че участникът не е попълнил коректно Количествено-стойностните сметки и предложението му няма да бъде оценявано.

Оферираната обща стойност на договора, за изпълнение на предмета не може да бъде по-висока от 267 500,00 лева без ДДС, с включени 4% непредвидени разходи.

**6.6. Техническо предложение** – Декларация в свободен текст с която да се потвърди, че всичко ще бъде изпълнено, съгласно проекта на договора, обявата, КСС и проекта.

**6.7.** Декларация в свободен текст за съгласие с проекта на договора;

**6.8.** Декларация, че Участникът няма да ползва подизпълнители или посочени видове работи от предмета на поръчката, които ще се предложат на подизпълнители и съответстващият на тези работи дял в проценти от стойността на обществената поръчка, както и предвидените подизпълнители.

## 6.9. Документи за доказване на изискванията:

- 6.9.1. Списък (по образец от документацията) с успешно изпълнени и завършени за периода обхващащ предходните 5 години, считано до датата на подаване на оферта за участие обекти. Списъкът трябва да съдържа следната информация за всеки от изпълнените обекти: възложител, наименование на обекта, място на изпълнение, времеви период на изпълнение на строителството (в рамките на изискуемия), параметри на обектите, стойност на обектите, изпълнени и завършени, през последните 5 години считано до датата на подаване на офертата. От списъка трябва да е видно изпълнението на изискванията от т. 3.1 по-горе. В случай, че в списъка фигурират обекти, изпълнени от кандидата като част от обединение или като подизпълнител, кандидатът следва да декларира стойността и видовете работа изпълнените от него. Когато в списъка е посочен обект, чието изпълнение е започнало преди периода обхващащ предходните 5 години, считано до датата на подаване на офертата за участие, то кандидатът следва да декларира стойността на изпълнената част, попадаща в изискуемия период.
- 6.9.2. За всеки един от обектите от списъка по предходната точка кандидатът следва да представи удостоверение за добро изпълнение, издадено от съответния възложител, което съдържа стойността, датата, на която е приключило изпълнението, мястото, вида и обема на строителството, както и дали е изпълнено в съответствие с нормативните изисквания.
- 6.9.3. Списък-декларация с наличното основно оборудване и механизация на Участника за изпълнението на поръчката. Посочените основни видове оборудване и механизация трябва да отговарят на изискванията на т. 3.2 и да са в изправно техническо състояние за изпълнението на работите, предмет на обществената поръчка, като трябва да бъдат собствени на участника и/или да са му предоставени по силата на договор за наем и/или друг договор, доказващ, че участникът ще разполага с изискваните оборудване. В случай, че участникът е декларирал оборудване, което е под наем, то следва в декларацията да се посочи наименованието на наемодателя.
- 6.9.4. Списък на квалифицирания инженерно-технически персонал и работници, които ще бъдат ангажирани при изпълнението на обществената поръчка, съгласно изискванията на т. 3.3 и т. 3.4. В списъка следва да са посочени образованието, професионалната квалификация и професионалният опит, на лицата, които отговарят за изпълнение на предмета на обществената поръчка. От информацията в списъка (по образец) следва да е видно съответствието на предложения квалифициран инженерно - технически персонал и работници с изискванията посочени в т. 3.3 и т.3.4 по-горе.
- 6.9.5. Декларация, в която кандидатът потвърждава, че квалифицирания инженерно-технически персонал и работници ще бъдат реално ангажирани при изпълнението на обществената поръчка и няма да сменя лицата, посочени в офертата му, без предварително писмено уведомление до Възложителя.
- 6.9.6. Копие от Удостоверението за вписване в Централен професионален регистър на строителя, удостоверяващо правото на Участника да изпълнява строежи от първа група четвърта категория или четвърта група втора категория или декларация на участника, че в случай че бъде избран за Изпълнител, преди подписването на договора ще се регистрира в Централен професионален регистър на строителя с право да изпълнява строежи от изисканите групи и категории. Като преди подписването на договора ще представи на Възложителя копие от удостоверението за вписване в Централен професионален регистър на строителя, удостоверяващо правото на участника/изпълнителя да изпълнява строежи от първа група четвърта категория или четвърта група, втора категория.



6.9.7. Заверено от кандидата копие на валиден сертификат за регистрация по ISO 9001 или еквивалент, издаден от акредитиран орган, с обхват на сертификацията строителство, включващо строителството, предмет на поръчката.

6.9.8. Заверено от кандидата копие на валиден сертификат за регистрация по ISO 14001 или еквивалент, издаден от акредитиран орган, с обхват на сертификацията строителство, включващо строителството, предмет на поръчката.

Обекта, предмет на поръчката е със свободен достъп и при желание от страна на участника може да извърши оглед.

**6.9.** Декларация в свободен, текст която потвърждава, че кандидата ще представи всичките изброени документи в случай, че бъде избран за Изпълнител(приложени към поканата за оферта) а именно: Попълнено Споразумение за съвместно осигуряване на Здравословни и безопасни условия на труд(ЗБУТ) при извършване на дейност от контрактори на територията на обектите в експлоатация и/ или временно спрени от експлоатация на "Софийска вода" – АД, съгласно чл.18 от Закон за здравословни и безопасни условия на труд(ЗЗБУТ ) и Попълнен Формуляр за компетентност по(Безопасност и здраве при работа) БЗР на контрактори и изисканите в него документи.- По т.1:Карти за оценка на риска на основни професии за извършваната дейност;По т.3: Копие от свидетелство за правоспособност на заварчик на лицата, които ще изпълняват огневи работи, Копие от свидетелство за правоспособност на машинист на товароподемен кран.и Споразумение по Околна среда (по образец от проекто-договора);

**7. С фирмата, избрана за изпълнител, ще бъде подписан предложеният от "Софийска вода" АД договор в срок от 30 дни от датата на определянето за изпълнител. Преди подписване на договора, определеният за изпълнител представя документи, които се изискват съгласно ЗОП и ППЗОП и гаранция за изпълнение съгласно условията на проекта на договора. Гаранцията се внася по банков път с платежно нареждане по сметка на "Софийска вода" АД: Общинска банка, клон Денкоглу, IBAN: BG07SOMB91301010307902, BIC: SOMBBGSF, или се представя неотменима безусловна банкова гаранция за срока на договора.**

**8. Начин на плащане: Възложителят заплаща на изпълнителя до 45 дни съгласно условията на проекто - договора и издаване на коректна фактура от изпълнителя предаден в отдел Финанси на Възложителя.**

**9. Указания за подаване на офертата:** в определения по-горе срок за подаване (до 16.30 часа), на български език, в запечатан плик в Деловодството на „Софийска вода” АД, ул. "Бизнес парк" №1, сграда 2А, ж.к. "Младост" 4, София 1766, на вниманието на Иван Къчев - старши специалист „Снабдяване". Върху плика с офертата участника посочва своето наименование, адрес за кореспонденция, телефон, факс, електронен адрес и предмета на офертата.

**10. Получените оферти ще бъдат оценени въз основа на следните показатели и методика за оценка: най – ниска предложена цена, която се формира по следния начин:**

В приложената Количествено-стойностна сметка (КСС) към обекта са дадени видовете строително-монтажни работи, предмет на договора. Участникът следва да попълни предлаганата от него единична цена за всяка позиция в колона „Единична цена" от КСС.

На оценка подлежи обща офертирана стойност на обекта без непредвидени разходи (поз.25 от КСС), която се получава, като се умножи единичната предложена цена по количеството за всяка позиция от КСС и произведенията се съберат. Участникът с най-ниска обща офертирана стойност без непредвидени разходи (поз.25 от КСС) ще бъде класиран на първо място.

Задължително се попълват всички редове в КСС, в които участникът следва да попълни цена. В случай, че не е попълнен, който е да е ред от КСС с изискуемата информация, ще се счита, че Участникът не е попълнил коректно таблицата и предложението му няма да бъде оценявано.

**11. Офертите, които не отговарят на заложените в поканата изисквания, няма да бъдат оценени!**

**Дата на настоящата обява**

Дата: (dd/mm/yyyy) [24.02.2017г.]

**Възложител**

Трите имена: (Подпис и печат) [Арно Валто Де Мулиак]

Длъжност: [Изпълнителен директор]

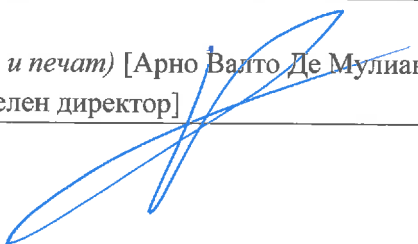



# КОЛИЧЕСТВЕНО-СТОЙНОСТНА СМЕТКА

ОБЕКТ: Панели за покриване на колектор Водящ 1 в участък от дюкер под р.Владайска река  
при кв.Бенковски, р-н Кремиковци

№ по ред	Наименование на работите и указанията на отчетните елементи	Един. мярка	количество	Един. цена	с/ст на извърш. работа
1	3	4	5	6	7
<b>ПОДГОТВИТЕЛНИ РАБОТИ</b>					
1	Изсичане и изкореняване на храсти и дървета с дебелина до 10см, вкл.изнасяне на отпадъците и извозване	м2	250.00		0.00
<b>ОБЩО 15.А.01:</b>					<b>0.00</b>
<b>СТРОИТЕЛНИ РАБОТИ</b>					
2	Направа кофраж за стени	м2	16.00		0.00
3	Изработка и монтаж на армировка ст АІ с ф до 12мм	кг	2.30		0.00
4	Изработка и монтаж на армировка ст АІІІ с ф до 50мм (В500В)	кг	30.00		0.00
5	Доставка,превоз и полагане бетон В25 (С 20/25) с Вв 0.6 за дъно и стени	м3	1.00		0.00
6	Доставка,превоз и полагане цим.р-р М10 за замонолитване	м3	9.00		0.00
<b>ОБЩО 15.А. 03:</b>					<b>0.00</b>
<b>СЪОРЪЖЕНИЯ</b>					
7	Изработка, доставка и монтаж покривна панела с размери 330/100/15, включително заваръчни дейности (стандартна)	бр	600		0.00
8	Изработка, доставка и монтаж покривна панела с размери 330/200/15 с отвор ф30 см,включително заваръчни дейности	бр	1		0.00
9	Изработка, доставка и монтаж покривна панела с размери 330/200/15 с отвор ф60 см,включително заваръчни дейности	бр	2		0.00
<b>ОБЩО 15.А. 04:</b>					<b>0.00</b>
<b>ДОПЪЛНИТЕЛНИ ВИДОВЕ РАБОТИ</b>					
10	Доставка и монтаж на закладни части или изделия от листова стомана	кг	47.5		0.00
11	Миниизиране и двукратно боядисване в/у стом.повърхности	м2	30.72		0.00
<b>ОБЩО 15.А. 06:</b>					<b>0.00</b>
<b>ПЪТНА ЧАСТ</b>					
12	Валиране и подравнявяне пътно легло	м2	480.00		0.00
13	Полагане на основен пласт от нефракциониран трошен скален материал вкл. превоз, складиране и уплътняване	м3	96.00		0.00
<b>ОБЩО 15.А. 08:</b>					<b>0.00</b>
<b>ВРЕМЕННА ОРГАНИЗАЦИЯ НА ДВИЖЕНИЕТО</b>					
14	Полиетиленова ограждаща лента	м1	1280		0.00

	<b>ОБЩО 15.А. 09:</b>				<b>0.00</b>
	<b>ПЛАН ЗА БЕЗОПАСНОСТ И ЗДРАВЕ</b>				
15	Информационно табло	бр	1		0.00
16	Химическа тоалетна - преносима (наем/ месец)	бр	1		0.00
17	Преносим контейнер за санитарно-битови нужди (наем/ месец)	бр	1		0.00
	<b>ОБЩО 15.А. 10 :</b>				<b>0.00</b>
	<b>РЕКАПИТУЛАЦИЯ</b>				
	<b>А.Строителни работи</b>				
18	<b>ПОДГОТВИТЕЛНИ РАБОТИ</b>				<b>0.00</b>
19	<b>СТРОИТЕЛНИ РАБОТИ</b>				<b>0.00</b>
20	<b>СЪОРЪЖЕНИЯ</b>				<b>0.00</b>
21	<b>ДОПЪЛНИТЕЛНИ ВИДОВЕ РАБОТИ</b>				<b>0.00</b>
22	<b>ПЪТНА ЧАСТ</b>				<b>0.00</b>
23	<b>ВРЕМЕННА ОРГАНИЗАЦИЯ НА ДВИЖЕНИЕТО</b>				<b>0.00</b>
24	<b>ПЛАН ЗА БЕЗОПАСНОСТ И ЗДРАВЕ</b>				<b>0.00</b>
25	Обща оферирана стойност за обекта (сума по позиции от 1 до 17 вкл.) - БЕЗ непредвидени разходи:				
26	Непредвидени разходи в размер на 4% от общата оферирана стойност на обекта по позиция 25				
27	<b>ОБЩА СТОЙНОСТ</b> на договора с включени непредвидени разходи (сума от позиции 25 и 26):				

**ПРЕДСТАВИТЕЛ НА ИЗПЪЛНИТЕЛЯ:**

## ПРОЕКТО-ДОГОВОР

**Покриване на колектор Водящ 1 в участък от дюкер под р. „Владайска река“ (изработка, доставка и монтаж на стоманобетонени покривни панели) при кв. Бенковски, СО – район „Кремиковци**

**Настоящият договор се сключи в гр. София на .....**

**между:**

**„СОФИЙСКА ВОДА“ АД**, регистрирано в Търговския регистър при Агенция по вписванията, ЕИК 130175000, представлявано от Арно Валто Де Мулиак в качеството му на Изпълнителен директор, **наричано за краткост в този договор Възложител;**

**и**

....., регистрирано в Търговския регистър при Агенция по вписванията, ЕИК ....., седалище и адрес на управление: ....., представлявано от ..... в качеството си на ....., **наричано за краткост в този договор Изпълнител.**

Възложителят възлага, а Изпълнителят приема и се задължава да извършва работите, предмет на обществената поръчка за:

**„Покриване на колектор Водящ 1 в участък от дюкер под р. „Владайска река“ (изработка, доставка и монтаж на стоманобетонени покривни панели) при кв. Бенковски, СО – район „Кремиковци“**

съгласно одобрено от Възложителя техническо-финансово предложение на Изпълнителя, което е неразделна част от настоящия договор.

**Възложителят и Изпълнителят се договориха за следното:**

1. В този Договор думите и изразите имат същите значения, както са посочени съответно в Раздел Г: Общи условия на договора за строителство, към които се реферира.
2. Следните документи трябва да се съставят, да се четат и да се тълкуват като част от настоящия Договор:
  - Раздел А: Техническо задание – предмет на договора за строителство, включително:  
Работен проект и Спецификации;
  - Раздел Б: Цени и данни;
  - Раздел В: Специфични условия на договора;
  - Раздел Г: Общи условия на договора за строителство;
3. **Изпълнителят** приема и се задължава да извършва работите, предмет на настоящия договор, в съответствие с изискванията на договора.
4. В съответствие с качеството на изпълнението на задълженията по договора **Възложителят** се задължава да заплаща на **Изпълнителя** цените по договора по времето и начина, посочени в Раздел Б: „Цени и данни“ и Раздел Г: „Общи условия на договора за строителство“.
5. Договорът се сключва за срок от 12 (дванадесет) месеца и влиза в сила от датата на подписването му.

6. Клаузите, отнасящи се до гаранционния срок на изпълнени работи, предмет на договора, остават в сила до изтичане на съответния гаранционен срок, посочен в договора.
7. Максималната обща стойност на договора е \*..... лв. (попълва се при подписване на договора), която не може да бъде надвишавана. Общата стойност включва и непредвидени разходи, които са в размер на 4 % от предложената цена за строително-монтажните работи, посочена в цената оферта на изпълнителя, които ще бъдат заплатени при изпълнение на поръчката, след доказаната им необходимост и направено одобрение и съответните доказателствени документи за извършването им съгласно посоченото в договора.
8. Изпълнителят е внесъл/представил гаранция за изпълнение на настоящия Договор в размер на 5 % (пет процента) от оферирания обща стойност за изпълнение на обществената поръчка с приспаднати непредвидените разходи в размер на 4% от предложената цена за строително-монтажните работи. Гаранцията за изпълнение е с валидност срока на договора и се освобождава след изтичане на валидността ѝ. В случай на подписване на приемопредавателен протокол преди изтичане на валидността на гаранцията, последната се освобождава по указание от Контролиращия служител.
9. В случай, че изпълнителят е обявил в офертата си ползването на подизпълнители, изпълнителят е длъжен да сключи договор за подизпълнение, както и да предоставя на Възложителя информация за плащанията по договорите за подизпълнение.
10. Настоящият Договор се сключи в два еднообразни екземпляра, по един за всяка от страните, въз основа и в съответствие с българското право.
11. \*Контролиращ служител по договора от страна на Възложителя е:  
.....

/...../  
.....  
.....  
**ИЗПЪЛНИТЕЛ**

/...../  
Арно Валто Де Мулиак  
Изпълнителен директор  
**ВЪЗЛОЖИТЕЛ**

\*Попълва се от Възложителя при сключване на договора

## **Раздел А: Техническо задание – предмет на договора**

Покриване на колектор Водящ 1 в участък от дюкер под р. „Владайска река“ (изработка, доставка и монтаж на стоманобетонени покривни панели) при кв. Бенковски, СО – район „Кремиковци“  
Раздел А

## **1 ПРЕДМЕТ НА ДОГОВОРА**

- 1.1 Предмет на договора са строително - монтажни работи – покриване с бетонови панели на колектор водящ 1 от дюкер под р. „Владайска река“ в участък от 600м.
- 1.2 Място на изпълнение: кв. Бенковски, колектор водящ 1, гр.София.

## **2 ОБХВАТ НА СТРОИТЕЛНО-МОНТАЖНИТЕ РАБОТИ, ПРЕДМЕТ НА ДОГОВОРА:**

Обхватът на работа на Изпълнителя ще включва всички Работи, така че да осигури пълното реализиране на проекта, включително:

- Изработка на стоманобетонни панела с размери 330x100см и дебелина 15см;
- Изработка на стоманобетонна панела с размери 330x200см и дебелина 15см с отвор ф 30см;
- Изработка на стоманобетонна панела с размери 330x200см и дебелина 15см с отвор ф 60см;
- Монтаж на стоманобетонните панели с автокран;
- Замонолитване на панелите един към друг чрез извършване на заваръчни дейности;
- Подравняване и измазване на обрушени повърхности от борда на съществуващите стени на колектора;
- Подравняване и валиране на пътен подход;

## **3 ОПИСАНИЕ НА КОЛЕКТОР ВОДЯЩ 1 – ТЕКУЩО СЪСТОЯНИЕ:**

Колектор водящ 1 представлява открит бетонов канал с размери 270/225см.

Като цяло, състоянието на стените на колектора е добро, но има участъци, в които стените и борда им е необходимо да се обработят с циментов разтвор. Видимо 2-3 секции от вертикалните стени след съществуващия мост са с отклонение от вертикалната си ос. На места, борда на стените на канала е обхванат от растителност, която трябва да бъде премахната, за да се монтират панелите.

## **4 ОБЩИ ИЗИСКВАНИЯ ПРИ ИЗПЪЛНЕНИЕ НА ПРЕДМЕТА НА ДОГОВОРА**

- 4.1 Изпълнителят е длъжен да извърши всички дейности, предмет на настоящия договор при стриктно спазване на изискванията на:
- Детайлите и указанията на одобрените проекти;
  - Всички Правилници за изпълнение и приемане на строително монтажните работи (ПИПСМР), касаещи строежа.
  - Представеният „График за изпълнение на работите“.
  - Действащата в Република България нормативна уредба и приложимото европейско законодателство.
- 4.2 Обезпечаването на обекта с материали трябва да се съобрази с етапите на възлагане на работите.
- 4.3 Необходимите за цялостното изграждане на строежа материали, оборудване, механизация, ръчни инструменти и помощни материали са задължение на Изпълнителя.



- 4.4 За доказване на произхода и съответствието на строителните материали, Изпълнителят трябва да представи на Строителния контрол от страна на Възложителя, документи, съгласно действащата Наредба № РД-02-20-1 от 5 февруари 2015 г. за условията и реда за влагане на строителни продукти в строежите на Република България.
- 4.5 След подписване на договора за изпълнение на поръчката се организира и провежда стартова работна среща между Изпълнител и Възложител. Направените по време на срещата предписания от Възложителя са задължителни за Изпълнителя.
- 4.6 В процеса на строителството, при нужда ще се организират допълнителни работни срещи за преглед на изпълнените към момента видове работи и напредъка на строежа отнесен към утвърдения график. Мястото и времето на провеждане на работните срещи се определят от Възложителя.
- 4.7 Възложителят ще извършва текущ контрол през цялото време на изпълнение на работите, като неговите указания са задължителни за Изпълнителя, освен ако са в нарушение на правила и норми или водят до съществено отклонение от предмета на договора. Възложителят си запазва правото да следи за качеството на материалите, влагани в строителството.
- 4.8 Възложителят ще упражнява непрекъснат строителен контрол по време на строителството.
- 4.9 Изпълнителят е отговорен за съставяне на актове и протоколи по време на строителство и изготвяне на екзекутивна документация.
- 4.10 Всички материали и оборудване, следва да са съответстващи на валидните стандарти и изисквания в Р България.
- 4.11 Изпълнителят е длъжен да осигури постоянно присъствие на техническия ръководител за периода на извършване на СМР.
- 4.12 Изпълнителят предвижда всички мерки за гарантиране безопасността на собствения си персонал по време на строителството, както изпълнява всички мероприятия, съгласно изискванията на наредбите по БЗР.

## **5 ВЪЗЛАГАНЕ НА РАБОТА**

- 5.1 Работата по изпълнение на договора ще се възлага с Възлагателно писмо. В срок от три работни дни от получаването на възлагателното писмо, Изпълнителят е длъжен да представи „График за изпълнение на работите“, съобразен със срока на изпълнение на строително-монтажните работи на обекта. Възложителят одобрява предоставеният „График за изпълнение на работите“, като при необходимост може да иска извършване на корекции в него с оглед оптимизиране на извършваните строително-монтажни работи.
- 5.2 Срокът за изпълнение по възлагането ще бъде съгласно представеният „График за изпълнение на работите“, представен по работни дни и видове работи, но не по-дълъг от максимално предвидения срок в поръчката – 100 работни дни или предложението по кратък срок в офертата.
- 5.3 Срокът за изпълнение на строително-монтажните работи съгласно предложението на Изпълнителя започва да тече от датата на подписване на нарочно съставен двустранен протокол, подписан от оторизиран представител на контролиращия служител от страна на Възложителя и техническия ръководител на строежа – от страна на Изпълнителя и приключва с подписване на Констативен протокол за окончателно завършени СМР без забележки между Изпълнителя и представители на Възложителя.

- 5.4 Изпълнителят трябва да разполага с копие от Възлагателното писмо и одобрените проекти на обекта.
- 5.5 Срокът за изпълнение спира да тече в случай на спиране на строителството от държавен или общински орган, ако Изпълнителят няма вина за това спиране.

## **6 ОРГАНИЗИРАНЕ НА РАБОТАТА НА ПЛОЩАДКАТА**

### **Право на достъп и поддържане на площадката**

- 6.1 Достъпът до обекта, ще се осъществява по съществуващ черен път, разположен по продължението на колектора. По него ще се обособи и площадката на обекта, от където ще се монтират панелите.
- 6.2 Изпълнителят ограничава действията си в рамките на площадката на обекта и в рамките на всички допълнителни площи, които може да бъдат предоставени от Възложителя като работни площи. Изпълнителят предприема всички необходими предпазни мерки за задържането на строителната си механизация и персонала в рамките на площадката и на тези допълнителни площи, без да ги допуска в съседна земя.
- 6.3 След приключване на строително-монтажните работи, предмет на договора, Изпълнителят трябва да почисти и премахне цялата строителна механизация, излишните материали, отпадъци и временно строителство.
- 6.4 През цялото време трябва да се поддържа висок стандарт на хигиена и чистота на обекта.
- 6.5 Изпълнителят се задължава да не допуска съхраняване и/или ползване на обекта на напитки с алкохолно съдържание и/или други вещества, които могат да възпрепятстват нормалното изпълнение на работите. Тютюнопушене на обекта не се позволява.

### **Временни складови бази за материали на Изпълнителя**

- 6.6 Разчетите на Изпълнителя трябва да включват осигуряването и впоследствие възстановяването на терени, необходими за временно складиране на материали, както и за тяхната поддръжка и охрана. Всякакви злополуки, загуби или наранявания на хора или имущество, произтичащи от дейността на Изпълнителя по снабдяването с материали/оборудване или при тяхното складиране, са отговорност на Изпълнителя.
- 6.7 Временните складови бази на Изпълнителя ще се разположат на съществуващия черен път, в непосредствена близост до колектора.

### **Електричество и вода**

- 6.8 Изпълнителят е необходимо да осигури захранване с електрическа енергия за нуждите си на обекта чрез ел. генератор или алтернативно захранване, като в този случай Изпълнителят трябва, на свой риск и за своя сметка, да осигури апаратура и временни преносни съоръжения и мрежи, необходима за ползването на тези услуги.

### **Опазване на Околната Среда**

- 6.9 Изпълнителят трябва да предприеме всички подходящи мерки, за да опази околната среда.
- Забранява се на Изпълнителят повреждането, изсичането или изкореняването на дървета, храсти и друга растителност, освен тази, която е в нарушение на изискванията за отстояния от проводи и съоръжения, съгласно Приложение No 2 от НИПОЗССО.

- Забранява се на Изпълнителят паленето на огън, хвърлянето на неугасени цигари, клечки кибрит и други огнеопасни предмети в контейнери или в околното пространство
- Забранява се на Изпълнителят изливането в канализацията и в околното пространство (водни обекти, почви, площи с растителност) на химически агресивни, опасни и биологически вредни вещества;
- Забранява се на Изпълнителят движението на обекта на МПС с течове или с наднормени емисии на вредните газове.
- Забранява се на Изпълнителят изхвърлянето на отпадъци и замърсено оборудване /употребени абсорбенти, парцали, работно облекло, лични предпазни средства и др./ в околната среда;
- Забранява се на Изпълнителят смесването на обекта на негодни за повторна употреба отпадъци с рециклируеми отпадъци.
- Забранява се на Изпълнителят съхранение на химикали и ГСМ в неетикетирани съдове.
- Забранява се на Изпълнителят да замърсява зелените площи.
- Разливи на масла, лубриканти и химикали трябва да бъдат незабавно отстранени, след което изхвърлени на подходящо за целта място.
- Изпълнителят е длъжен да подsigури подходящи средства за предотвратяване на разливи на отпадъчни води, кални води, ГСМ, химически агресивни, отровни и биологически вредни вещества.
- Възложителя се задължава, при необходимост, да определи място за временно съхранение на отпадъците от дейността на Изпълнителя, като Изпълнителя е отговорен за осигуряването на подходящи съдове за тяхното съхранение.
- При приключване на СМР, спазвайки изискванията на българското законодателство в областта, Изпълнителя е длъжен да почисти обекта и да предаде отпадъците на оторизирани фирми, като съхранява доказателствени записи за това - Транспортни карти, Кантарни бележки/Товарителници, Констативни протоколи, и др. и да ги предостави на Възложителя при поискване.
- Всички служители и работници на обекта трябва да бъдат запознати с изискванията по околна среда, касаещи обекта и включени в настоящия договор. Документи за всички обучения и инструктажи по околна среда на служители и работници, да бъдат съхранявани при Изпълнителя и предоставяни на Възложителя при поискване.

### **Информационни /рекламни/ материали на Възложителя**

- 6.10 Изпълнителят се задължава в двудневен срок от предаването им да монтира на обекта всички пана, табели, стикери и други рекламни материали, предоставени му от Възложителя. Изпълнителят се задължава при започване на работите да осигури и да монтира на подходящо място на обекта информационна табела. Информационната табела, се изработва от Изпълнителя по модел, предоставен от Възложителя.
- 6.11 Всички права на собственост върху предоставените информационни материали са на Възложителя. Изпълнителят няма право да използва информационните материали на обекти, които не са му възложени за изпълнение от Възложителя.

- 6.12 Изпълнителят се задължава да не променя по никакъв начин вида и/или съдържанието на информационните материали, предоставени му от Възложителя.
- 6.13 Изпълнителят се задължава да използва предоставените му от Възложителя информационни материали с грижата на добър търговец, както и да не допуска използването им по начин, който би имал негативно отражение върху името на Възложителя.
- 6.14 Рекламните материали на Изпълнителя, разположени на строителната площадка не може да надвишават по размер и брой тези на Възложителя.

#### **Нанасяне на повреди на съоръжения на други фирми, експлоатационни дружества и/или физически лица**

- 6.15 Изпълнителят е отговорен за недопускането на щети по кабели, проводни тръби и други, за които отговаря „Софийска вода“ АД или други фирми, организации и/или физически лица.
- 6.16 Всички щети по съоръжения и/или имущество на други фирми и/или физически лица, причинени от Изпълнителя, са единствено негова отговорност и той заплаща всички разходи, свързани с техния ремонт и/или възстановяване.
- 6.17 Изпълнителят е длъжен в срок до 3 /три/ дни от получаване на писмена покана да заплати на Възложителя и/или посоченото от него юридическо и/или физическо лице всички разходи, свързани с ремонта и/или възстановяването на причинените от Изпълнителя вреди. В противен случай, стойността на ремонта и/или възстановяването се приспада от гаранцията за изпълнение.

## **7 БЕЗОПАСНОСТ И ЗДРАВЕ**

### **7.1 Мерки за безопасност**

Изпълнителят е длъжен:

- да спазва стриктно изискванията на действащото законодателство, уреждащо здравословните и безопасни условия на труд;
- да се грижи за безопасността на всички лица, които имат право да бъдат на площадката;
- да полага разумни усилия за поддържане на площадката и обекта свободни от ненужни препятствия, за да избегне опасност за тези лица;
- да осигури и поддържа в изправност всички необходими лични предпазни средства на своите служители, ангажирани с изпълнение на договора.

### **7.2 Оборудване за противопожарни нужди**

Изпълнителят трябва да вземе всички предпазни мерки за предотвратяване на пожар, да осигури противопожарно оборудване, необходимо в работната среда, както и да осигури ефективен начин за евакуация в случай на пожар на всеки човек, работещ на обекта по време на строителството.

### **7.3 Длъжностно лице по безопасност и здраве**

Изпълнителят трябва да назначи длъжностно лице по безопасност и здраве, което да отговаря за координирането и контролирането на здравето и безопасността на площадката. Това лице трябва да е с подходящата квалификация за извършване на подобна работа и трябва да има правомощията да издава необходимите инструкции и да взема защитни мерки, за да се предотвратят инциденти.

## **ИЗПРОБВАНЕ И ПРЕДАВАНЕ**

### **7.4 Изпробване и предаване**

При завършване на работата по възлагането Изпълнителят отправя писмена покана до Възложителя да направи оглед и да приеме извършената работа.

Предаването на изпълнената работа се извършва с двустранен констативен протокол, подписан от страна на Възложителя и Изпълнителя, в който се описва извършената работа и се посочват евентуални недостатъци.

В протокола по предходния абзац могат да се посочат срокове за отстраняване на констатираните недостатъци, като тези срокове не се отразяват на крайния срок за изпълнение по възлагането, уговорен в настоящия договор.

### **7.5 Екзекутивни документи**

Не по-късно от 7 работни дни след окончателното завършване на строително-монтажните работи на обекта, Изпълнителят ще предостави на Възложителя екзекутивни чертежи в три екземпляра, показвайки целия обект така, както е изпълнен.

## **8 ГАРАНЦИОНЕН СРОК**

Гаранционните срокове за извършените строителни и монтажни работи са съгласно определените в чл.20, ал.4 от Наредба № 2 от 31 юли 2003 г. за въвеждане в експлоатация на строежите в Република България и минималните гаранционни срокове за изпълнени строителни и монтажни работи, съоръжения и строителни обекти. Изпълнителят се задължава да отстранява за своя сметка скритите недостатъци и появилите се впоследствие дефекти в рамките на поетия гаранционен срок.

## **РАЗДЕЛ Б: ЦЕНИ И ДАННИ**

Покриване на колектор Водящ 1 в участък от дюкер под р. „Владайска река“ (изработка, доставка и монтаж на стоманобетонени покривни панели) при кв. Бенковски, СО – район „Кремиковци  
Раздел Б



## **1. ЦЕНОВИ ДОКУМЕНТ**

- 1.1. Посочените в Таблици „Количествено - стойностна сметка“ (КСС) от този раздел единични цени, оферирани от Изпълнителя за изпълнение и приети от Възложителя с подписването на договора, трябва да включват всички договорни задължения на Изпълнителя по договора, било подразбиращи се или изрично упоменати.
- 1.2. Цените трябва да включват всички разходи и такси при изпълнението на изискванията на Раздел А: „Техническо задание предмет на договора“.
- 1.3. Единичните цени са без ДДС, до втория знак след десетичната запетая и изразени само в български лева.
- 1.4. Всички единични цени, предлагани от изпълнителя, трябва да са съобразени с изискванията, посочени в документацията за участие, включително в Работния проект.
- 1.5. На Изпълнителя не са гарантирани количества и продължителност на дейностите.
- 1.6. Цените ще са постоянни за срока на Договора.

## **2. НЕПРЕДВИДЕНИ РАЗХОДИ**

- 2.1. Непредвидени разходи за строително-монтажни работи са разходите, свързани с увеличаване на заложените количества строително-монтажни работи и/или добавяне на нови количества или видове СМР, които към момента на разработване и одобряване на работния проект обективно не са могли да бъдат предвидени, но при изпълнение на дейностите са необходими за въвеждане на обекта в експлоатация.
- 2.2. Непредвидени разходи се отчитат при окончателно актуване на СМР. С цел признаване на непредвидените разходи, Изпълнителят трябва да представи констативен протокол, обосноваващ непредвидените работи, придружен с отделна КСС и при необходимост други документи. Констативният протокол се подписва от Възложителя, Изпълнителя и Строителния контрол. Непредвидени разходи може да се признаят и на база предписание на авторския надзор.
- 2.3. Непредвидени разходи ще се признават до 4 % от предложената цена за изпълнение на обекта.
- 2.4. Остойносттаването на непредвидените разходи ще става на база единичните цени от КСС. В случай, че в КСС не фигурират единични цени за видовете работи, които следва да се изпълнят като непредвидени, Изпълнителят изготвя анализна цена на база Справочник за цените в строителството, издание на СЕК, последно издание. Предложената анализна цена се одобрява от Контролиращия служител.

## **3. НАЧИН НА ОТЧИТАНЕ И ПЛАЩАНЕ**

- 3.1. На заплащане подлежат само действително изпълнените работи и вложени в обекта материали, измерени и доказани с Протокол за изпълнени и подлежащи на изплащане видове СМР.
- 3.2. Срокът за представяне на финалния Протокол за изпълнени и подлежащи на изплащане видове СМР е до 10 дни след цялостно приключване на строително-монтажните работи по възлагането.
- 3.3. Допуска се изготвянето на междинни Протоколи за изпълнени и подлежащи на изплащане видове изпълнени СМР. Изготвянето на междинните Протоколи се извършва след изпълнение на определени от Възложителя работи.

„Изработка, доставка и монтаж на панели за покриване на колектор Водящ 1 в участък от дюкер при р. „Владайска река“ при кв. Бенковски, СО - район „Кремиковци“  
Раздел Б

- 3.4. Възложителят може да задържи плащането на извършени СМР до доказване на качеството на изпълнение с Протокол или Сертификат от изпитване от акредитирана лаборатория, посочена от Възложителя.
- 3.5. Възложителят задържа 10% от стойността на всеки одобрен акт за изпълнени и подлежащи на изплащане видове СМР до дата на подписване на двустранен констативен протокол за приемане на обекта, подписан от страна на Възложителя и Изпълнителя.
- 3.6. След като Протоколът за изпълнени и подлежащи на изплащане видове СМР се подпише от двете страни без възражения, Изпълнителят издава коректно съставена фактура в петдневен срок от възникване на основанието за плащане съгласно документите, потвърждаващи изпълнението на работите.
- 3.7. В случай, че Изпълнителят е обединение, представените от Изпълнителя фактури за плащане на изпълнени работи по договора трябва да бъдат издадени от името на Обединението.
- 3.8. Плащането ще се извършва съгласно чл.6 „Плащане, ДДС и гаранция за изпълнение“ от Раздел Г: „Общи условия на договора за строителство“.

## **КОЛИЧЕСТВЕНО-СТОЙНОСТНА СМЕТКА**

„Изработка, доставка и монтаж на панели за покриване на колектор Водящ 1 в участък от дюкер при р. „Владайска река“ при кв. Бенковски, СО - район „Кремиковци“  
Раздел Б

## **РАЗДЕЛ В: СПЕЦИФИЧНИ УСЛОВИЯ НА ДОГОВОРА**

„Изработка, доставка и монтаж на панели за покриване на колектор Водящ 1 в участък от дюкер при р. „Владайска река“ при кв. Бенковски, СО - район „Кремиковци“  
Раздел Б

## СПЕЦИФИЧНИ УСЛОВИЯ НА ДОГОВОРА

### 1. НЕУСТОЙКИ

- 1.1 В случай, че Изпълнителят едностранно прекрати настоящия договор, без да има правно основание за това, той дължи на Възложителя неустойка в размер на 20% (двадесет процента) от общата стойност (без непредвидените разходи) на договора без ДДС.
- 1.2 В случай че Изпълнителят не изпълнява своите задължения по договора, включително не изпълни качествено и в срок СМР, предмет на договора, Изпълнителят се задължава да изплати на Възложителя неустойка в съответствие с посоченото в настоящия раздел на договора.
- 1.3 При неспазване на сроковете предвидени за приключване на възложените работи по вина на Изпълнителя, последният дължи неустойка в размер на 0,3 % (нула цяло и три процента) от стойността без ДДС на възлагането за всеки ден закъснение, но не повече от 10% (десет процента) от стойността без ДДС на възлагането.
- 1.4 В случай, че Изпълнителят неоснователно допусне закъснение с повече от 20 работни дни от срока предвиден за започване или приключване на СМР на обекта, предмет на договора, ще се приеме, че същият е в съществено неизпълнение на Договора.
- В този случай Възложителят има право едностранно да прекрати Договора, като има право да наложи неустойка по чл. 1.1 от този раздел и/или
- Възложителят, без да се ограничават други негови права, има право да възложи неизвършените работи на трета страна, а направените разходи, произтичащи от това, и/или щети, претърпени от Възложителя следствие на неизпълнението на Изпълнителя, са за сметка на Изпълнителя.
- 1.5 При некачествено или лошо изпълнени СМР се съставя и подписва Констативен протокол между Изпълнителя и Възложителя. Протоколът може да се подписва и от Авторския надзор, в случай на констатирано от тях несъответствие. До приключване на строително-монтажните работи по възлагането, недостатъците се отстраняват от Изпълнителя за негова сметка, както и за негова сметка са всички разноски, свързани с допълнителните работи, произтичащи от некачественото или лошо изпълнение, ако има такива. В случай, че Изпълнителят откаже да подпише Констативния протокол, същият се приема за подписан като се удостоверява с подпис на Възложителя и към него се прилага на снимков материал.
- 1.6 В случай, че Изпълнителят повторно извърши некачествено работите, описани в протокола по предходната точка, Възложителят може да наложи на Изпълнителя неустойка в размер на 10% (десет процента) от стойността на съответните работи, но не по-малко от 500 лева без ДДС, като в този случай Възложителят може да възложи работите на друга фирма, като всички разходи, произтичащи от това, ще бъдат приспаднати от актовете (фактурите) на Изпълнителя или прихванати от гаранцията за изпълнение на Изпълнителя.

- 1.7 Задължението на Изпълнителя за отстраняване на недостатъците по чл.1.5. не отменя първоначално определените срокове за приключване на строително-монтажните работи.
- 1.8 При некачествено или лошо изпълнени СМР, установени с подписан Констативен протокол между Възложителя и Изпълнителя след приключване на строително-монтажните работи, но преди подписване на констативния протокол за приемане на обекта, недостатъците се отстраняват от Изпълнителя за негова сметка в срок определен от Възложителя, като за сметка на Изпълнителя са и всички разноски, свързани с допълнителните работи, ако има такива. В случай, че Изпълнителят откаже да подпише Констативния протокол, същия се приема за подписан, като се удостоверява с подпис на Възложителя, като към него се прилага и снимков материал. Протоколът се подписва и от Авторския надзор, в случай на констатирано от тях несъответствие.
- 1.9 При констатирано некачествено изпълнение по време на гаранционния срок, Възложителят уведомява Изпълнителя писмено. Изпълнителят трябва да отстрани последиците от некачественото изпълнение в посочен от Възложителя срок, считано от получаване на уведомлението. Ако Изпълнителят не отстрани последиците от некачественото изпълнение в предписания срок, Възложителят има право да поиска друг изпълнител да ги отстрани (или Възложителят да ги отстрани за своя сметка), като Изпълнителят се задължава да изплати на Възложителя пълния размер на направените разходи.
- 1.10 Изпълнителят дължи неустойка в размер на 3 000 лева в случай, че откаже да отстрани констатираните недостатъци по чл.1.5. и чл.1.8. от настоящия раздел. В този случай Възложителят има право да възложи отстраняването на работите на друг изпълнител, като заплатените от Възложителя суми следва да му бъдат възстановени от Изпълнителя по настоящия договор до 3 дни от писмена покана от Възложителя. При втори отказ - ще се счита, че Изпълнителят едностранно прекратява Договора с произтичащата от това неустойка съгласно чл.1.1 от този раздел.
- 1.11 На Изпълнителя се налагат неустойки в случаите, когато при изпълнение на строително - монтажните работи на обекта се констатира едно или няколко от следните нарушения:
- 1.11.1 при неспазване предписанията в проекта и/или техническото задание и/или неосигурено оборудване в съответствие с изискванията за БЗР;
  - 1.11.2 Неосигурена/ немонтирана информационна табела.
  - 1.11.3 При неосигурен безопасен маршрут за преминаване;
  - 1.11.4 При неподредане и непочистване на работните площадки след приключване на работния ден;
  - 1.11.5 При неизвозени строителни отпадъци, най-късно до 24 часа след изпълнението на съответните СМР;
  - 1.11.6 Един или няколко работници (служители) на Изпълнителя изпълняващи СМР на обекта, са без подходящо работно облекло или лични предпазни средства.



- 1.11.7 Отсъствие на техническия ръководител по време на изпълнение на СМР или несправяне със задълженията му, или смяна на технически ръководител без уведомяване на Възложителя.
- 1.11.8 Неуведомяване на Контролиращия служител при възникване на инциденти.
- 1.12 Размерът на неустойките, които ще бъдат налагани на Изпълнителя при констатиране от страна на Възложителя, на което и да е от визираните в точка 1.11. от този раздел нарушения се определя по следния начин:
- 1.12.1 при първо нарушение - 500 (петстотин) лева;
- 1.12.2 при второ нарушение - 1 000 (хиляда) лева;
- 1.12.3 при трето и всяко следващо нарушение - 2 000 (две хиляди) лева.
- 1.13 Констатирането на нарушения по чл. 1.11. от този раздел се удостоверява с нарочно съставен Констативен протокол изготвен и подписан от Инвеститорския контрол на обекта и/или от Контролиращия служител, като копие от същия се предоставя за сведение на Изпълнителя. В констативния протокол се посочва срок, в който Изпълнителят трябва да отстрани констатираните нарушения. Към Констативния протокол може да се приложи за доказателство снимков материал.
- 1.14 Наложените санкции по чл. 1.12 от настоящия раздел не отменят задължението на Изпълнителя да отстрани за своя сметка констатираното нарушение в срока, посочен в Констативния протокол по чл. 1.13, както и задължението му за по - нататъшно спазване на изискванията от съответните части на проектите и предписанията на Възложителя.
- 1.15 В случай, че констатирано нарушение, за което Изпълнителят е санкциониран, не бъде отстранено в указания срок, то Изпълнителят подлежи на следващата санкция, съобразно посоченото в чл. 1.12 от този раздел.
- 1.16 Възложителят има право да изиска смяна на техническия ръководител при констатиране повече от 3 нарушения по чл.1.11 от настоящия раздел.
- 1.17 В случай, че Изпълнителят не предостави пълна екзекутивна документация в посочения срок в чл. 9.6 от Раздел А: "Техническо задание – предмет на договора", Изпълнителят подлежи на неустойка в размер от 100 лева за всеки ден просрочие.
- 1.18 В случай, че Изпълнителят не спази указанията, описани в т.б.9 от Раздел А: "Техническо задание – предмет на договора", Изпълнителят подлежи на неустойка в размер от 300 лева за всеки отделен случай.
- 1.19 Изпълнителят е длъжен да заплати всички наложени неустойки в срок до 5 (пет) работни дни от получаването на писмено уведомление от Възложителя за налагането на съответната неустойка или санкция.

## **2. САНКЦИИ, НАЛАГАНИ НА "СОФИЙСКА ВОДА" АД**

- 2.1 Ако в който и да е момент, поради действие или бездействие от страна на Изпълнителя и/или негови служители, на "Софийска вода" АД бъдат наложени санкции или генерирани допълнителни такси по силата на действащото законодателство, Изпълнителят се задължава да обезщети Възложителя по всички санкции в пълния им размер.

### **3. ГАРАНЦИЯ ЗА ИЗПЪЛНЕНИЕ**

- 3.1 В случай, че Изпълнителят откаже да изплати неустойка, глоба или санкция, наложена съгласно изискванията на настоящия Договор, Възложителят има право да приспадне дължимата му сума от насрещни дължими на Изпълнителя суми и/или от гаранцията за изпълнение на договора, внесена от Изпълнителя, за да гарантира изпълнението на настоящия Договор.
- 3.2 В случай, че стойността на гаранцията за изпълнение се окаже недостатъчна, Изпълнителят се задължава в срок от 5 работни дни да заплати стойността на дължимата неустойка и да допълни своята гаранция за изпълнение до нейния пълен размер. Изпълнителят е длъжен да поддържа стойността на гаранцията за изпълнение за срока на договора.
- 3.3 Възложителят не дължи лихви на Изпълнителя за периода, през който гаранцията за изпълнение е престояла при него.
- 3.4 Исканията за освобождаване на гаранцията за изпълнение се отправят към контролиращия служител по договора.
- 3.5 В случай, че Възложителят прекрати Договора поради неизпълнение от страна на Изпълнителя, то Възложителят има право да задържи изцяло гаранцията за изпълнение, внесена от Изпълнителя.

## **РАЗДЕЛ Г: ОБЩИ УСЛОВИЯ НА ДОГОВОРА ЗА СТРОИТЕЛСТВО**

„Изработка, доставка и монтаж на панели за покриване на колектор Водящ 1 в участък от дюкер при р. „Владайска река“ при кв. Бенковски, СО - район „Кремиковци“  
Раздел Г

## **РАЗДЕЛ Г: ОБЩИ УСЛОВИЯ НА ДОГОВОРА ЗА СТРОИТЕЛСТВО**

### **Съдържание:**

<b>Член</b>	<b>Наименование</b>
1.	ДЕФИНИЦИИ
2.	ОБЩИ ПОЛОЖЕНИЯ
3.	ПРАВА И ЗАДЪЛЖЕНИЯ НА ИЗПЪЛНИТЕЛЯ
4.	ПРАВА И ЗАДЪЛЖЕНИЯ НА ВЪЗЛОЖИТЕЛЯ
5.	НЕУСТОЙКИ
6.	ПЛАЩАНЕ, ДДС И ГАРАНЦИЯ ЗА ИЗПЪЛНЕНИЕ
7.	ИНТЕЛЕКТУАЛНА СОБСТВЕНОСТ
8.	КОНФИДЕНЦИАЛНОСТ
9.	ПУБЛИЧНОСТ
10.	НОРМАТИВНИ И ВЪТРЕШНИ ПРАВИЛА
11.	ЗАПОЗНАВАНЕ С УСЛОВИЯТА НА ОБЕКТИТЕ
12.	ИНСПЕКТИРАНЕ И ДОСТЪП ДО ОБЕКТИ И СЪОРЪЖЕНИЯ – ПЛАН ЗА ВРЕМЕННА ОРГАНИЗАЦИЯ НА ДВИЖЕНИЕТО
13.	ПРЕДОСТАВЕНИ АКТИВИ
14.	СЛУЖИТЕЛИ НА ИЗПЪЛНИТЕЛЯ
15.	УВЕДОМЯВАНЕ ЗА ИНЦИДЕНТИ
16.	ОПАСНИ МАТЕРИАЛИ
17.	ТЕСТВАНЕ
18.	ГАРАНЦИИ
19.	ФОРС МАЖОР
20.	ОТГОВОРНОСТ И ЗАСТРАХОВАНЕ
21.	ПРЕОТСТЪПВАНЕ И ПРЕХВЪРЛЯНЕ НА ЗАДЪЛЖЕНИЯ
22.	ПРЕКРАТЯВАНЕ
23.	РАЗДЕЛНОСТ
24.	ПРИЛОЖИМО ПРАВО

## Общи условия на договора за строителство

**Общите условия на договора за строителство, са както следва:**

### 1. ДЕФИНИЦИИ

Следните понятия следва да имат определеното им по-долу значение. Думи в единствено число следва да се приемат и в множествено и обратно, думи в даден род следва да се възприемат, в който и да е род, ако е необходимо при тълкуването на волята на страните по настоящия договор. Думите, които описват дадено лице, включват всички представлявани от това лице страни по договора, независимо дали са свързани лица по смисъла на Търговския закон или не, освен ако от контекста не е ясно, че са изключени.

Преpraщането към даден документ следва да се разбира като преpraщане към посочения документ, както и всички други документи, които го изменят и/ или допълват.

- 1.1. **“Възложител”** означава “Софийска вода” АД, което възлага изпълнението на Работите, предмет на този договор.
- 1.2. **“Контролиращ служител”** означава лицето, определено от Възложителя, за което Изпълнителят е уведомен и което действа от името на Възложителя и като представител на Възложителя за целите на този договор.
- 1.3. **“Инвеститорски контрол”** означава представител на Контролиращия служител, който ще извършва инвеститорски контрол върху изпълнението на договора от името на Контролиращия служител.
- 1.4. **“Изпълнител”** означава физическото или юридическо лице, както и техни обединения, определено в договора и неговите представители и правоприменници.
- 1.5. **“Отговорно лице”** означава лицето, определено от Изпълнителя, за което Възложителят е уведомен и което действа от името на Изпълнителя, и като представител на Изпълнителя за целите на този договор.
- 1.6. **“Договор”** означава цялостното съглашение между Възложителя и Изпълнителя, състоящо се от посочените по – долу части, като в случай на несъответствие при тълкуване имат предимство в следния ред:
  - Договор;
  - Раздел А: Техническо задание – предмет на договора (вкл. Работен проект и График за изпълнение на работите)
  - Раздел Б: Цени и данни;
  - Раздел В: Специфични условия;
  - Раздел Г: Общи условия;
- 1.7. **“Дата на влизане в сила на договора”** означава датата на подписване на договора, освен ако не е уговорено друго.
- 1.8. **“Цена по договора”** означава цената, изчислена съгласно Раздел Б: Цени и данни.

- 1.9. **“Максимална стойност на договора”** -означава пределната сума, която не може да бъде надвишавана при възлагане и изпълнение на договора.
- 1.10. **“Срок на договора”** означава предвидената продължителност на договора.
- 1.11. **“Официална инструкция”** означава възлагане, чрез което Възложителят определя началната дата на изпълнението на конкретни работи, съобразно Раздел А: Техническо задание.
- 1.12. **“Работи”** означава строителни и монтажни работи (СМР), описани в Раздел А: Техническо задание.
- 1.13. **“Обект”** означава всяко местоположение (земя, улица, сграда или съоръжение), на който се осъществяват Работите, както и всяко друго място, предоставено от Възложителя за целите на договора.
- 1.14. **“Машини и съоръжения”** означава всички активи, материали, машини, съоръженията, инструменти и други подобни, предоставени от Възложителя на Изпълнителя за изпълнението на Работите.
- 1.15. **“Работен проект”** означава комплект чертежи, записки и т.н., който се дава на Изпълнителя от Възложителя за изпълнението на работите, предмет на настоящия договор. Работният проект е неразделна част от Раздел А: Техническо задание.
- 1.16. **“График за изпълнение на работите”** е планът за изпълнение на работите, предмет на настоящия договор, съгласно Работния проект. Графикът за изпълнение на работите се представя в предложението на Изпълнителя или съобразно уговореното в Раздел А: Техническо задание.
- 1.17. **“Системи за безопасност при работа”** означава комплект от документи на Възложителя или нормативни актове съгласно българското законодателство, които определят начините и методите за опазване здравето и безопасността при изпълнение на работите, предмет на договора.
- 1.18. **“Начална дата на изпълнение на работите”** означава денят на подписване на Образец №2 съгласно чл.157 (1) от ЗУТ: протокол за откриване на строителна площадка и определяне на строителна линия и ниво, а когато такъв не се изисква, датата на заверка на заповедната книга.
- 1.19. **“Срок за изпълнение на Работите”** означава периодът от Началната дата на изпълнение на Работите до Цялостно приключване на Работите. Срокът на изпълнение на работите се измерва в работни дни, освен ако не е уговорено друго.
- 1.20. **“Цялостно приключване на Работите”** означава, подписването на Акт 16, когато законът предвижда съставянето на такъв акт или с приемо-предавателен протокол, подписан без възражения от Възложителя.
- 1.21. **“Неустойки”** означава санкции или обезщетения, които ще бъдат налагани на Изпълнителя в случай, че работите не са изпълнени в съответствие с изискванията, установени в договора и действащата нормативна уредба.
- 1.22. **“Строителен надзор”** означава лице или фирма за строителен надзор, на които “Софийска вода” АД е възложило да контролира изпълнението на обекта съгласно чл.166 от Закона за устройство на територията (ЗУТ).

- 1.23. **“Заповедна книга на строежа”** съгласно Приложение №4 на Наредба №3 от 31.07.03г. за съставяне на актове и протоколи по време на строителството. Заповедната книга на строежа се съставя, попълва и подписва от лицето, упражняващо строителен надзор, или от Технически ръководител на Изпълнителя за строежите от пета категория. Същата се представя на органа, издал разрешението за строеж за заверка и регистрация.
- 1.24. **“Гаранция за изпълнение”** означава паричната сума или банковата гаранция, която Изпълнителят предоставя на Възложителя, за да гарантира доброто изпълнение на договора.

## **2. ОБЩИ ПОЛОЖЕНИЯ**

- 2.1. При изпълнение на условията на настоящия договор, Възложителят възлага на Изпълнителя да изпълнява работите засроча на договора срещу заплащане на договорната цена.
- 2.2. Всяка страна приема, че този договор представлява цялостното споразумение между страните
- 2.3. Настоящият договор не учредява представителство или сдружение между страните по него и никоя от страните няма право да извършва разходи от името и за сметка на другата. В изпълнение на задълженията си по договора нито една от страните не следва да предприема каквото и да е действие, което би могло да накара трето лице да приеме, че действа като законен представител на другата страна.
- 2.4. Номерът и Датата на влизане в сила на договора следва да се цитират във всяка релевантна кореспонденция.
- 2.5. Заглавията в този договор са само с цел препращане и не следва да се ползват като водещи при тълкуването на клаузите, до които се отнасят.
- 2.6. Всяко съобщение, изпратено от някоя от страните до другата, следва да се изпраща чрез пратка с обратна разписка или по факс и ще се счита за получено от адресата от датата, отбелязана на обратната разписка, съответно от получаване на факса, ако той е пуснат до правилния факс номер (когато на доклада от факса за изпращане на насрещния факс е изписано ОК) на адресата.
- 2.7. Всяка страна трябва да уведоми другата за промяна или придобиване на нов адрес, телефонен или факс номер, използвани за кореспонденция, при най-ранна възможност, но не по-късно от четиридесет и осем (48) часа след такава промяна.
- 2.8. Неуспехът или невъзможността на някоя от страните да изпълни, в който и да е момент, някое от условията на настоящия договор не трябва да се приема като отмяна на съответното условие или на правото да се прилагат всички условия на настоящия договор.
- 2.9. Приема се, че на Изпълнителя са известни всички негови нормативно установени отговорности съгласно българското законодателство, по повод изпълнението на Работите. Отговорности или разходи, възникнали в резултат на сключването на договора се приема, че са включени в договорната цена.

- 2.10. Евантуален спор или разногласие във връзка с изпълнението на настоящия договор страните ще решават в дух на разбирателство и взаимен интерес. В случай, че това се окаже невъзможно, спорът ще бъде решен по съдебен ред, освен ако страните не подпишат арбитражно споразумение.
- 2.11. Ако Изпълнителят изпълни Работи, които не отговарят на изискванията на договора, Възложителят може по собствено усмотрение да откаже да приеме тези Работи и да търси обезщетение за претърпени вреди и пропуснати ползи. Възложителят може да представи на Изпълнителя възможност да повтори изпълнението на неприетите Работи преди да потърси други изпълнители.
- 2.12. Изпълнителят се задължава да обезщети изцяло Възложителя за всички щети и пропуснати ползи, както и да възстанови в пълния им размер санкциите, наложени от съд или административен орган, ведно с дължимите лихви, направените разноски, разходи, предявени към Възложителя във връзка с изпълнението на настоящия договор и дължащи се на действия, бездействия или забава на необходимите действия на Изпълнителя и/или негови подизпълнители при или по повод строителството.
- 2.13. Някоя клауза извън чл.8 КОНФИДЕНЦИАЛНОСТ не продължава действието си след изтичане на срока или прекратяване на договора, освен ако изрично не е определено друго в договора.

### **3. ПРАВА И ЗАДЪЛЖЕНИЯ НА ИЗПЪЛНИТЕЛЯ**

Без да се ограничават специфичните задължения на Изпълнителя съгласно договора, общите му задължения са, както следва:

- 3.1. Изпълнителят ще изпълнява Работите точно и с грижата на добър търговец, като ползва в максимална степен познанията си и тези на подизпълнителите си, за да осигури използването на най-ефективни и ефикасни средства за работа.
- 3.2. Изпълнителят следва да предприеме необходимото изпълнените Работи да отговарят на поетите задължения и гаранции за качество, както са посочени в договора.
- 3.3. През срока на договора Изпълнителят ползва така своя персонал, време и способности, както е необходимо за точното изпълнение на задълженията му по договора.
- 3.4. Изпълнителят се задължава да спазва инструкциите на Възложителя, както и да пази добросъвестно интересите на Възложителя във всеки един момент.
- 3.5. Изпълнителят извършва работите съгласно изискванията на договора, а когато те не са подробно описани, по начин, приемлив за Възложителя.
- 3.6. Изпълнителят поставя подходящи условия в договорите си с подизпълнители, когато е допуснато използването на подизпълнители, които условия да отговарят на разпоредбите на настоящия договор. Изпълнителят носи отговорност за изпълнението на Работите, включително и за тези, изпълнени от подизпълнителите.
- 3.7. Изпълнителят спазва и предприема необходимото, така че неговите служители и подизпълнители да спазват точно изискванията на приложимото

„Изработка, доставка и монтаж на панели за покриване на колектор Водящ 1 в участък от дюкер при р. „Владайска река“ при кв. Бенковски, СО - район „Кремиковци“  
Раздел Г



право по повод осигуряването на здравословни и безопасни условия на труд и изискванията на Възложителя за безопасност при работа.

- 3.8. Изпълнителят представя фактури за плащане съгласно чл.6 ПЛАЩАНЕ, ДДС И ГАРАНЦИЯ ЗА ИЗПЪЛНЕНИЕ.
- 3.9. Изпълнителят е длъжен преди влягането в конкретния строеж, в срок указан от Възложителя, да предостави на Възложителя документи и/или сертификати, които доказват качеството на използваните от него материали.
- 3.10. Изпълнителят се задължава при и във връзка с изпълнението на Работите по настоящия договор да събира, извозва и депонира получените отпадъци при стриктно спазване на действащото законодателство.
- 3.11. Доставчикът се задължава да не допуска съхраняване и/или ползване на обекта на напитки с алкохолно съдържание и/или други вещества, които могат да пречат нормалното изпълнение на работите, както и да допуска до строителната площадка/до обекта, на който се предоставят услугите само квалифицирани работници, които не са употребили алкохол и са в добро здравословно състояние, позволяващо им да изпълняват нормално задълженията си.

#### **4. ПРАВА И ЗАДЪЛЖЕНИЯ НА ВЪЗЛОЖИТЕЛЯ**

Без да се ограничават специфичните задължения на Възложителя съгласно договора, общите му задължения са, както следва:

- 4.1. Възложителят определя Контролиращ служител, за което своевременно уведомява Изпълнителя. Възложителят може да заменя Контролиращия служител през срока на договора по свое усмотрение.
- 4.2. Контролиращият служител може да упражнява правата на Възложителя съгласно договора, с изключение на правата, свързани с прекратяване и/или изменение на договора. Ако съгласно условията на назначаването си Контролиращият служител следва да получава изрично упълномощаване от Възложителя за упражняването на дадено правомощие, следва да се приеме, че такова му е дадено и липсата му не може да се противопостави на Изпълнителя.
- 4.3. Освен ако не е изрично уговорено в договора, Контролиращият служител не може да променя условията по договора или да отменя някое от задълженията на Изпълнителя по договора.
- 4.4. Контролиращият служител определя Инвеститорски контрол, като писмено уведомява Изпълнителя за това.
- 4.5. Инвеститорският контрол няма правомощие да:
  - 4.5.1. отменя, което и да е от задълженията на Изпълнителя по договора.
  - 4.5.2. поръчва изпълнението на допълнителна работа, включваща допълнително заплащане на Изпълнителя.
- 4.6. Инвеститорският контрол осъществява срещи с Изпълнителя, за да обсъди с него изпълнението на договора.
- 4.7. В случай, че Инвеститорският контрол констатира отклонения от Работния проект, той информира писмено Строителния надзор, след което

„Изработка, доставка и монтаж на панели за покриване на колектор Водящ 1 в участък от дюкер при р. „Владайска река“ при кв. Бенковски, СО - район „Кремиковци“  
Раздел Г

Инвеститорският контрол, ДНСК и Строителният надзор имат право да прекратят изпълнението на работите. Заповедта за прекратяване ще бъде записана в Заповедната книга на строежа.

- 4.8. Възложителят си запазва правото да отмени извършването на работи или на всяка незавършена част от тях, ако изпълнението и приключването на тези работи не е извършено в договорните срокове и ако е необходимо, да възложи изпълнението на тези работи на друг Изпълнител, като задължи Изпълнителя с всички възникнали допълнително разходи, но без да ограничава други права на Възложителя спрямо Изпълнителя.

## **5. НЕУСТОЙКИ**

- 5.1. Неустойките за забава за извършване и предаване на СМР и некачествено изпълнение на СМР, предмет на договора са определени в Раздел В: Специфични условия на договора.

## **6. ПЛАЩАНЕ, ДДС И ГАРАНЦИЯ ЗА ИЗПЪЛНЕНИЕ**

- 6.1. Контактите между Възложителя и Изпълнителя по повод на ежедневното изпълнение на Работите се осъществяват между Контролиращия служител и/или Инвеститорския контрол и Изпълнителя.
- 6.2. Плащане се извършва по искане на Изпълнителя след приключване и приемане изпълнението на Работите, предмет на този договор.
- 6.3. Искането за плащане трябва да бъде придружено от Протокол за изпълнени и подлежащи на изплащане видове СМР, включващ съответните доказателства: актове за скрити работи, констативни протоколи, протоколи от проби (изпитвания) и др., доказващи качествено изпълнение на строежа – приети и подписани от Инвеститорски контрол и съответния Строителен надзор. Протоколът за изпълнени и подлежащи на изплащане видове СМР се адресира до Възложителя и се предоставя за одобрение от Инвеститорския контрол.
- 6.4. След получаване на Протокол за изпълнени и подлежащи на изплащане видове СМР, Инвеститорският контрол проверява данните в него не по-късно от 5 (пет) работни дни след получаването. Възникнали въпроси се разрешат между Контролиращия служител или Инвеститорския контрол и Изпълнителя преди съставянето на следващия Протокол за изпълнени и подлежащи на изплащане видове СМР.
- 6.5. След като протоколът се подпише от двете страни без възражения, Изпълнителят издава коректно съставена фактура в петдневен срок от възникване на основанието за плащане съгласно документите, потвърждаващи изпълнението на работите.
- 6.6. Възложителят превежда на Изпълнителя дължимата сума до 45 (четиридесет и пет) дни от датата на коректно съставената фактура на Изпълнителя, представена в отдел "Финансово-счетоводен" на Възложителя.
- 6.7. Възложителят може да задържи плащане или да прихване суми срещу насрещни дължими суми без допълнителни разходи за него в случай, че има основания за това.

- 6.8. Всички суми, платими по договора, са без ДДС, освен ако изрично не е посочено друго. ДДС, което се дължи по повод на тези суми, се начислява допълнително към сумите.
- 6.9. Възложителят не предоставя авансови плащания по този договор.
- 6.10. Гаранцията за изпълнение се освобождава съгласно уговореното в Раздел В: „Специфични условия на договора“.

## **7. ИНТЕЛЕКТУАЛНА СОБСТВЕНОСТ**

- 7.1. Извън права на Изпълнителя или трети лица, съществуващи преди подписването на договора, Работният проект, включващ чертежи, обяснителни записки и други резултати, следствие от работата по договора, включително изобретения, става собственост на Възложителя, освен ако изрично не е уговорено друго.
- 7.2. Всяко изобретение, проект, откритие, полезен модел или подобрене в процедурите, направени от Изпълнителя или негови служители по време на изпълнението на договора с Възложителя или отнасящи се по какъвто и да е начин към дейността на Възложителя, или биха могли да бъдат използвани от Възложителя, следва да бъдат предоставени на Възложителя като негова собственост. Изпълнителят следва веднага да съобщи на Възложителя и да му предостави цялата необходима информация по повод на направата на такова изобретение, проект, откритие, полезен модел, или подобрене.
- 7.3. Изпълнителят следва да отбелязва или да осигури отбелязването на правата на интелектуалната собственост на Възложителя, както следва: “Собственост на “Софийска вода” АД .....(дата)”.
- 7.4. Ако бъде поискано от Възложителя, Изпълнителят оказва необходимото съдействие при регистрирането на интелектуалната собственост, независимо в коя държава, за сметка на Възложителя, и предприема всичко необходимо така, че правата на интелектуална собственост да са за Възложителя. В случай, че се наложи и бъде поискано от Възложителя, Изпълнителят следва да предприеме всички действия за прехвърлянето на право на интелектуална собственост на Възложителя, като възможността на Възложителя да ползва обектите на такова собственост следва да е неограничена.
- 7.5. Правото на интелектуална собственост върху компютърна програма, проект за такова или друг софтуерен обект на интелектуална собственост, изготвен от Изпълнителя, негови служители, или подизпълнители за Възложителя по този договор, се прехвърля върху Възложителя при получаването от Изпълнителя на плащането по договора и от този момент Възложителят отговаря за предприемането на всички стъпки за защита на правата на интелектуална собственост, както Възложителят намери за добре.
- 7.6. Разходи, направени от Изпълнителя и предварително одобрени от Възложителя в изпълнение на чл.7.4 и чл.7.5, следва да се възстановят от Възложителя.

## **8. КОНФИДЕНЦИАЛНОСТ**

- 8.1. Освен с писмено съгласие на другата страна, никоя от страните не може да използва договора или информация, придобита по повод на договора, за цели извън изрично предвидените в договора.

- 8.2. Освен с писмено съгласие на другата страна, никоя страна не може по време на договора или след това да разкрива и/или да разрешава разкриването на трети лица на всякаква информация, свързана с дейността на другата страна, както и друга конфиденциална информация, която е получена или е могла да бъде получена по време на договора.
- 8.3. В случай, че Възложителят поиска, Изпълнителят прави необходимото така, че неговите служители или подизпълнители да поемат директни задължения към Възложителя по повод на конфиденциалността във форма, приемлива за Възложителя

## **9. ПУБЛИЧНОСТ**

- 9.1. Освен ако не е необходимо за подписването или е уговорено като необходимо за изпълнението на договора, Изпълнителят не публикува по своя инициатива и не разрешава публикуването, заедно или с друго лице, на информация, статия, снимка, илюстрация или друг материал от какъвто и да е вид по повод на договора или дейността на Възложителя преди предварителното представяне на материала пред Възложителя и получаването на неговото писмено съгласие. Такова съгласие от Възложителя важи само за конкретното публикуване, което е изрично поискано.
- 9.2. Информация до обществеността. Изпълнителят трябва да предоставя чрез табло с информация съгласно изискванията на Възложителя.

## **10. НОРМАТИВНИ И ВЪТРЕШНИ ПРАВИЛА**

Преди започване на изпълнение на работите или на някоя част от изпълнение на работите Изпълнителят уведомява за това Контролиращия служител или Инвеститорския контрол на Възложителя и подписва декларация, че е запознат с приложимите вътрешни правила на Възложителя, ако има такива, и ще ги спазва в процеса на работата си.

## **11. ЗАПОЗНАВАНЕ С УСЛОВИЯТА НА ОБЕКТИТЕ**

- 11.1. Приема се, че Изпълнителят се е запознал и приел условията на достъпа и другите комуникации към даден обект, неговия размер, рисковете от наранявания и увреждане на собственост на или около обекта, както и на живеещите около обекта лица, условията, при които ще бъдат изпълнявани работите, условията на труд, местата за получаване на материали и друга информация, необходима на Изпълнителя за осъществяване на работите на този обект.
- 11.2. Изпълнителят няма право да търси допълнителни плащания поради неправилно възприемане на условията на обектите или на основание, че не му е била предоставена точна информация от Възложителя или негови служители или че не е успял да получи правилна информация, или да предвиди възникването на някакви условия, които да повлияят на работата му. Изпълнителят няма право да търси увеличаване на възнаграждението и/или освобождаване или намаляване на отговорност и/или освобождаване от някое от задълженията му по договора на същите основания.

## **12. ИНСПЕКТИРАНЕ И ДОСТЪП ДО ОБЕКТИ И СЪОРЪЖЕНИЯ – ПЛАН ЗА ВРЕМЕННА ОРГАНИЗАЦИЯ НА ДВИЖЕНИЕТО**

- 12.1. Във всеки момент Възложителят има право на достъп до обекта (обектите), на които се извършват работите, за да провежда инспектиране или по други причини.
- 12.2. Възложителят има право да провежда инспекция на работите, и има право да не приеме извършени работи, в случай, че има основание да счита, че те не отговарят на договора. Изпълнителят осигурява на Възложителя необходимия за това достъп.
- 12.3. Изпълнителят предприема необходимите действия оторизираните му служители да не навлизат в части от обекта, където не е необходимо, и да ползват посочените от Възложителя пътища, маршрути, подстъпи и др.
- 12.4. Освен ако страните не се договорят друго, Изпълнителят отговаря за служителите си относно храна, почивки, осигуряване на лични предпазни средства и др.
- 12.5. Изпълнителят осигурява за своя сметка всичко необходимо за Работите, освен ако писмено не е уговорено друго. Въпреки това, Изпълнителят може с предварителното съгласие на Възложителя и съответните доставчици на комунални услуги да ползва електричество, вода, газоснабдяване и др., когато е необходимо за предоставянето на работите. Рискът от ползването на такива комунални услуги е за Изпълнителя.
- 12.6. Възложителят не носи отговорност за вреди, причинени от промени в налягането, качеството, прекъсване или спиране на такива предоставяни комунални услуги. Изпълнителят осигурява за своя сметка необходимите му съоръжения за ползването на такива комунални услуги и отговаря за щети, нанесени от ползването им от него.
- 12.7. Изпълнителят осигурява за собствена сметка и риск доставката, разтоварването и извеждането от обекта на цялата необходима му апаратура, машини и съоръжения и материали. Освен ако страните не се споразумеят друго, Изпълнителят е отговорен за стопанисването, поддръжката, охраната и др. на такива машини и съоръжения, както и за извеждането им от обекта, като трябва да го остави почистен на края на всяко свое посещение.
- 12.8. Изпълнителят се задължава в процеса на изпълнение на работите да не се пречи или възпрепятства дейността на Възложителя или на друг изпълнител или да не се пречи на правата на трети лица да ползва дадени обекти, освен ако подобно възпрепятстване е неизбежно. В този случай Изпълнителят предприема необходимото възпрепятстването да е минимално.
- 12.9. При извършване на работите Изпълнителят трябва да направи всичко необходимо да няма смущения на плана за временна организация на движението. Този план - одобрен от компетентните органи - е част от Инвестиционния проект и се предоставя от Възложителя. Изпълнителят трябва да инсталира сигнални знаци в съответствие с плана.
- 12.10. Изпълнителят се задължава да осигури обезопасяване на обектите, съгласно действащото българско законодателство: ограждане, маркиране, сигнализиране при изкопни и други работи.

### **13. ПРЕДОСТАВЕНИ АКТИВИ**

- 13.1. В случай, че Възложителят предоставя Машини и съоръжения на Изпълнителя, те остават собственост на Възложителя. Изпълнителят поддържа тези Машини и съоръжения в добро състояние съгласно добрата търговска практика. Изпълнителят може да използва тези Машини и съоръжения само и единствено за изпълнението на договора. Вреди на тези Машини и съоръжения, причинени от недобро стопанисване от Изпълнителя, се поправят за сметка на Изпълнителя.
- 13.2. Изпълнителят отговаря за всички Машини и съоръжения, предоставени му за обслужване и поддръжка от Възложителя, от момента на доставка до приемането им обратно от Възложителя. Изпълнителят за своя сметка застрахова тези Машини и съоръжения за всички застрахователни рискове за периода, в който отговаря за тях. Възложителят може във всеки един момент след сключването на настоящия договор да провери тази застрахователна полица и да поиска доказателства за плащането на застрахователните вноски.

### **14. СЛУЖИТЕЛИ НА ИЗПЪЛНИТЕЛЯ**

- 14.1. Изпълнителят осигурява компетентен персонал за изпълнение предмета на договора. Възложителят може да инструктира този персонал. Инструкции, получени от служителите на Изпълнителя във връзка с изпълнението на настоящия договор, са обвързващи за Изпълнителя.
- 14.2. Възложителят има право да поиска удостоверение за компетентността на лицата, наети от Изпълнителя за извършване на работите.
- 14.3. Възложителят има право да отхвърли участието на даден служител или представител на Изпълнителя при изпълнението на работите на даден обект или друго място в случай, че той/ тя наруши трудовата дисциплина, прояви небрежност или некомпетентност. От този момент Изпълнителят не може да ползва това лице при изпълнението на работите и не може да го включи отново освен със съгласието на Възложителя. Прилагането на този член не може да бъде причина за забава или неизпълнение на работите съгласно договора.
- 14.4. Извършването на заваръчни, огневи и други опасни работи от Изпълнителя се започва след предварително получаване на разрешително за това от възложителя /ръководителя на обекта на чиято територия се извършва работата.
- 14.5. Изпълнителят осигурява за своя сметка необходимият вид и количества изправни и проверени пожарогасителни средства.

### **15. УВЕДОМЯВАНЕ ЗА ИНЦИДЕНТИ**

- 15.1. За всички трудови злополуки, инциденти, наранявания, оказана първа помощ включително и на трети лица, Изпълнителят се задължава да уведоми незабавно Контролиращия служител, който уведомява отдел БЗР на Възложителя, чийто служители имат право на достъп и следва да им бъде оказвано пълно съдействие при констатиране и документално обработване на инцидента.

15.2. Сигнали за аварийни ситуации незабавно се докладват на Контролиращия служител.

## **16. ОПАСНИ МАТЕРИАЛИ**

16.1. Всяка информация, притежавана от или на разположение на Изпълнителя, която се отнася до потенциални опасности във връзка с транспорта, оперирането или използването на доставени материали се предоставя веднага на Възложителя.

16.2. Изпълнителят представя подробности за всякакви рискове за служителите, произтичащи от специфичното използване на материалите, които се доставят на Възложителя или които се ползват от Възложителя във връзка с изпълнението на работите.

16.3. Изпълнителят изготвя и предоставя инструкции за безопасното ползване на материалите, които се доставят на Възложителя и се ползват от Изпълнителя или негови подизпълнители на обектите. Инструкциите включват най-малко следното:

16.3.1. информация за опасностите от ползваните материали;

16.3.2. оценка на риска при ползването им;

16.3.3. описание на контролните мерки, които следва да се вземат;

16.3.4. подробности за необходимо предпазно облекло;

16.3.5. подробности за максималните ограничения за излагане на въздействие от материалите;

16.3.6. препоръки за следене на здравето;

16.3.7. препоръки относно типа, поддръжката, почистването, тестването на дихателните и вентилационни съоръжения;

16.3.8. препоръки за боравене с отпадъците, включително депонирането им.

16.4. Дейности по разрушаване и/или демонтаж на азбест и азбестосъдържащи продукти се извършват след издаване на разрешения по Закона за здравето, издадено на Изпълнителя от компетентния орган преди започване изпълнението на работите на съответния обект. Изпълнителят е длъжен да предприеме необходимите мерки за получаване на информация от собственика на обекта или от Възложителя, за да определи материалите, за които се предполага, че съдържат азбест.

16.5. Изпълнителят е длъжен преди започване на работите на съответния обект да уведоми дирекция "Областна инспекция по труда" и регионалната инспекция за опазване и контрол на общественото здраве на територията на която се намира обектът, за дейностите, при които работещите може да бъдат експонирани на прах от азбест.

16.6. Изпълнителят е длъжен да определи мерките за осигуряване на защита на работещите при премахване или ремонт на строежи, когато се очаква превишаване на граничната стойност на концентрация на азбестови влакна във въздуха, независимо от приложените превантивни технически мерки за ограничаване концентрациите на азбест във въздуха. Мерките включват, без да се ограничават до:

16.6.1. Осигуряване на подходящи дихателни и други лични предпазни средства, които трябва да се използват по предназначение;

16.6.2. Поставяне на предупредителни знаци, които посочват, че е възможно превишаване на граничната стойност, определена в нормативните документи;



16.6.3. Недопускане на разпространението на прах, получен от азбест или азбестосъдържащи материали, извън помещенията или мястото на извършване на дейността.

16.7. Изпълнителят е длъжен да осигури обучение за своите работници и/или служители, които са или е вероятно да бъдат експонирани на прах, които съдържа азбест преди започване на работа и периодично на всеки три години.

16.8. Изпълнителят е длъжен да осигури събирането и транспортирането на отпадъците от мястото на работа до съответното депо за опасни отпадъци, както и да осигури разделно съхраняване, изпиране и почистване на работното и защитното облекло на работниците и/или служителите си.

16.9. Информацията, която Изпълнителят предоставя във връзка с горното, се изпраща преди започване на изпълнението на работите на даден обект.

## **17. ТЕСТВАНЕ**

17.1. Възложителят може да поръча на Изпълнителя да извършва тестове на всяка част от Машините и съоръженията или на всяка част от работите, извършвани по настоящия договор или доставените от Изпълнителя материали, за сметка на Изпълнителя.

17.2. В случай, че тестовете бъдат неправомерно забавени от страна на Изпълнителя, Възложителят може да извести Изпълнителя да ги направи в 7-дневен срок от получаване на писменото известие. Изпълнителят трябва да извърши тестването в срок от посочените 7 (седем) дни. Ако Изпълнителят не направи тестовете за това време, Възложителят може да ги извърши за сметка на Изпълнителя и стойността им ще бъде удържана от възнаграждението, дължимо на Изпълнителя.

17.3. В случай, че част от оборудването или част от работите не издържат тестването, то ще бъде повторено в допълнително определен от Възложителя срок при същите условия. Всички разходи на Възложителя от повторното извършване на теста ще бъдат удържани от възнаграждението на Изпълнителя.

## **18. ГАРАНЦИИ**

18.1. Изпълнителят гарантира качеството на изпълнените Работи и на завършения строителен обект, предмет на този договор, съгласно Наредба №2 от 31.07.2003г. за въвеждане в експлоатация на строежите в Република България и минимални гаранционни срокове за изпълнени строителни и монтажни работи, съоръжения и строителни обекти.

18.2. В случай на некачествено изпълнение, за което Изпълнителят е отговорен, Възложителят трябва да уведоми Изпълнителя писмено. Изпълнителят трябва да отстрани последиците от некачественото изпълнение в седемдневен срок от получаване на уведомлението или ако това обективно не е възможно, да обоснове писмено защо не е възможно да се отстранят.

18.3. Ако Изпълнителят не отстрани последиците от некачественото изпълнение в предписания срок или не обоснове обективната невъзможност да ги отстрани, Възложителят има право да поиска друг изпълнител да ги отстрани (или Възложителят да ги отстрани за своя сметка) и да приспадне направените разходи от гаранцията за изпълнение.



## **19. ФОРС МАЖОР**

- 19.1. При възникване на форсмажорни обстоятелства по смисъла на чл.306 от Търговския закон на Република България, водещи до неизпълнение на договора страната, която се позовава на такова обстоятелство трябва да уведоми другата в какво се състои непреодолимата сила и възможните последици от нея за изпълнението на договора.
- 19.2. Изпълнителят или неговите представители трябва да направят това уведомление до 3 (три) дни от настъпването на обстоятелствата.

## **20. ОТГОВОРНОСТ И ЗАСТРАХОВАНЕ**

- 20.1. Изпълнителят носи пълна имуществена отговорност за вреди, причинени по повод извършване на дейностите, предмет на този договор, както следва:
- 20.1.1. Нараняване или смърт на някое лице - служител на Възложителя, служител на Изпълнителя или наето от него лице или на трети лица, намиращи се в границите на обекта;
- 20.1.2. Повреда или погиване имуществото на Възложителя или на трети лица, намиращи се в границите на обекта.

Тази отговорност обхваща и претенциите на трети лица, съдебни процедури, имуществени и/или неимуществени вреди, разноски и всякакви други разходи, свързани с гореизложеното.

- 20.2. Изпълнителят следва да притежава всички задължителни застраховки, съгласно действащата нормативна уредба, както и поддържа валидни застраховки за своя сметка за срока на договора за рисковете професионална отговорност за вреди, причинени на други участници при предоставянето на услугите и/или на трети лица в следствие на неправомерни действия или бездействие при или по повод изпълнение на задълженията му по договора, съгласно чл.171 от Закона за устройство на територията.
- 20.3. Застрахователните полици се представят на Възложителя при поискване.

## **21. ПРЕОТСТЪПВАНЕ И ПРЕХВЪРЛЯНЕ НА ЗАДЪЛЖЕНИЯ**

- 21.1. Изпълнителят, след сключване на Договора, не може да прехвърли към подизпълнител цялостното или частично изпълнение на доставки без писменото съгласие на Възложителя.
- 21.2. Изпълнителят носи отговорност за изпълнението на работите, включително и за тези, извършени от подизпълнителите.

## **22. ПРЕКРАТЯВАНЕ**

- 22.1. Възложителят може (без да се накърняват други права или задължения по договора) да прекрати договора без каквито и да е компенсации или обезщетения с писмено известие до Изпълнителя при следните обстоятелства:
- 22.1.1. ако Изпълнителят и/или служителите на Изпълнителя виновно и/или нееднократно предоставят невярна информация или сведения, значително нарушат правилата за безопасност и здраве при работа,

продължително и/или съществено не изпълняват задълженията си по договора.

22.1.2. ако за Изпълнителя е открито производство по несъстоятелност.

- 22.2. Всяка страна има право едностранно да прекрати Договора изцяло или отчасти, в случай че другата страна е в неизпълнение на Договора и не поправи това положение в четиринадесетдневен срок от получаването на писмено уведомление за това неизпълнение от изправната страна.
- 22.3. В случай, че Възложителят прекрати Договора поради неизпълнение от страна на Изпълнителя, то Възложителят има право да задържи изцяло гаранцията за изпълнение, внесена от Изпълнителя.
- 22.4. Възложителят има право да прекрати договора с едномесечно писмено предизвестие. Възложителят не носи отговорност за разходи след срока на предизвестиято.
- 22.5. Страните могат да прекратят договора по всяко време по взаимно съгласие.
- 22.6. Прекратяването на договора не влияе на правата на всяка от страните, възникнали преди или на датата на прекратяване. При прекратяване на договора всяка страна се задължава да върне на другата предоставените информация, материали и друга собственост.
- 22.7. При изтичане или прекратяване на договора Изпълнителят се задължава да съдейства на нов изпълнител за поемане изпълнението на работите, съгласно инструкциите на Възложителя. Направените от Изпълнителя разходи за това се поемат от Възложителя, след неговото предварително одобрение.

## **23. РАЗДЕЛНОСТ**

В случай, че някоя разпоредба или последваща промяна в договора се окаже недействителна, останалите разпоредби продължават да бъдат валидни и подлежащи на изпълнение

## **24. ПРИЛОЖИМО ПРАВО**

Към този договор ще се прилагат и той ще се тълкува съобразно разпоредбите на българското право.





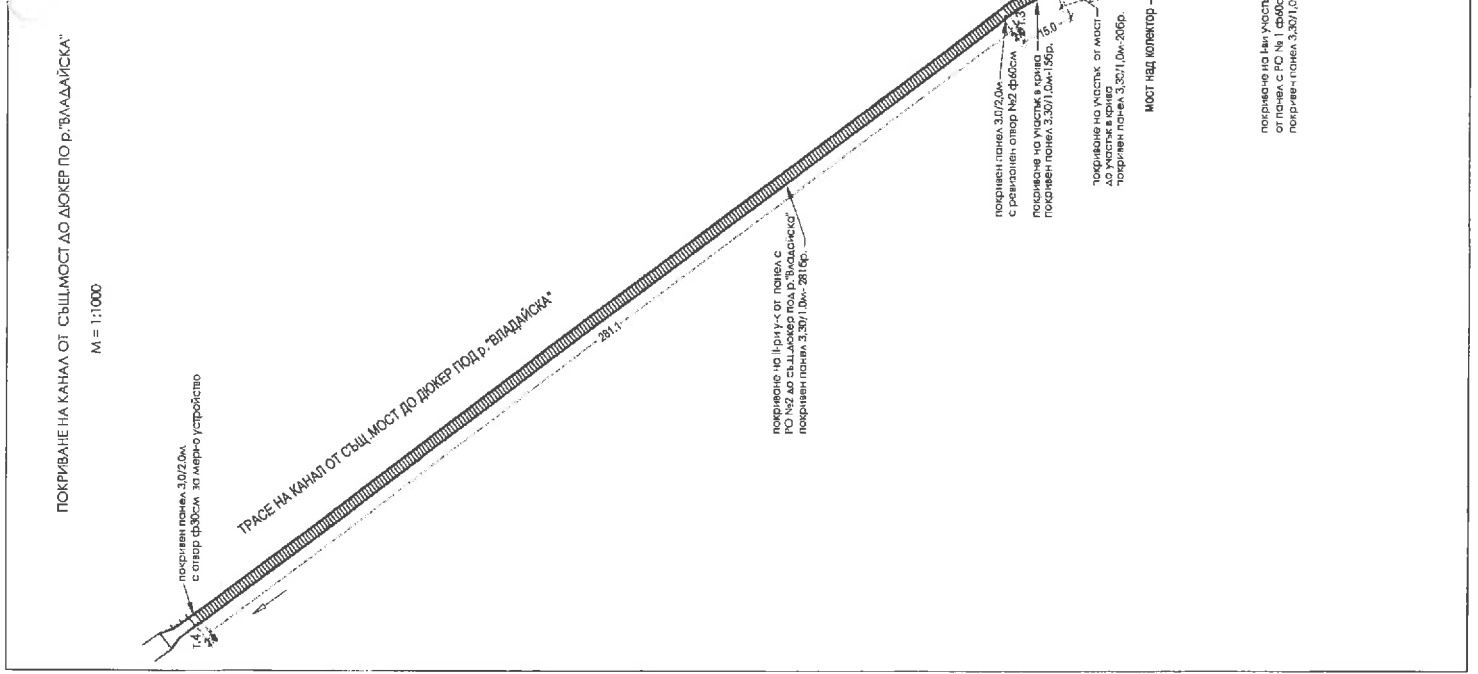
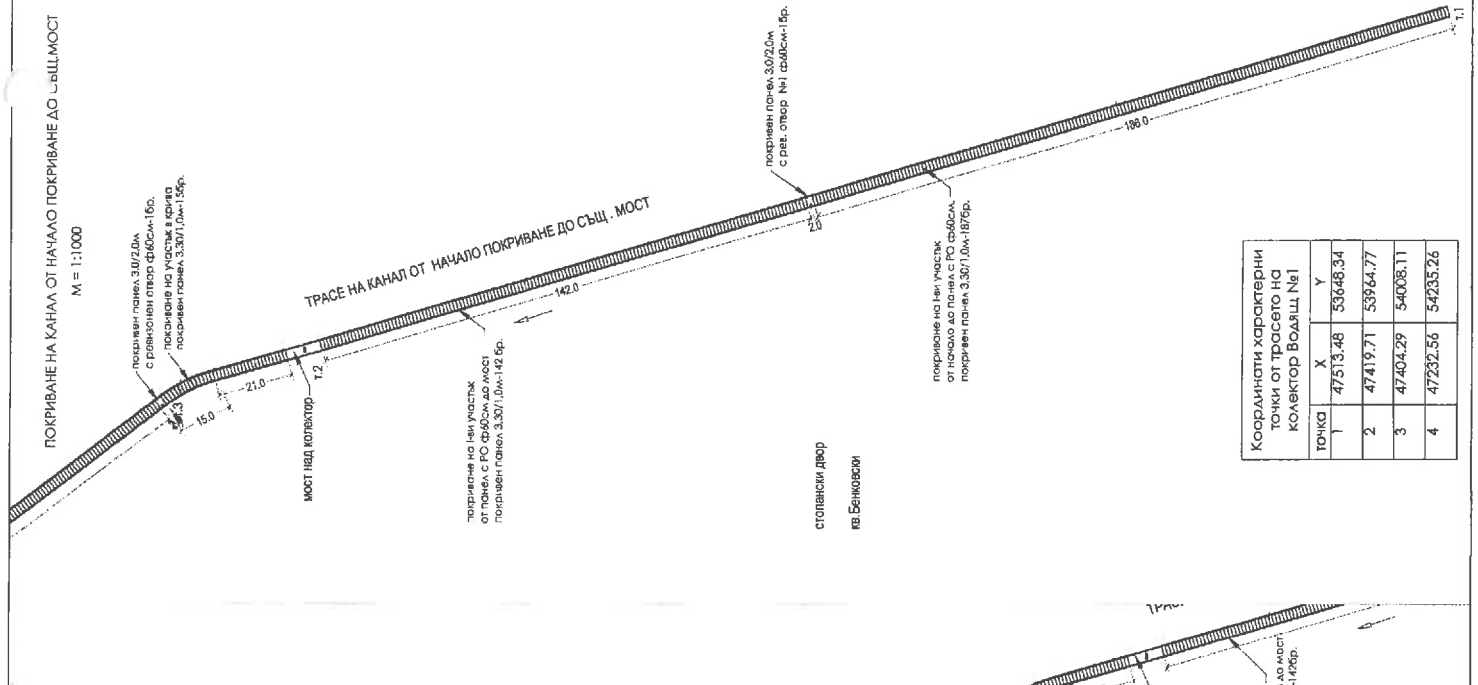
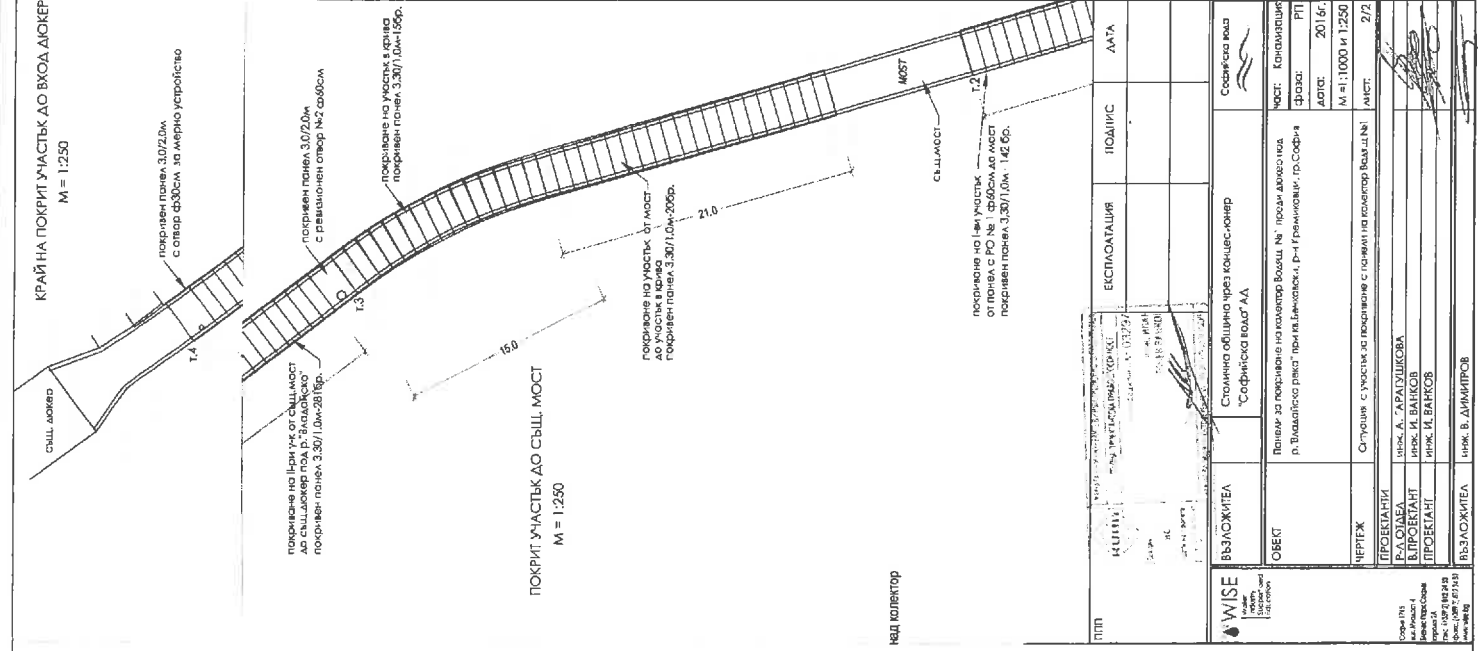

ПОП	КУЛИ	ПОЛИЦИЯ	ПОЛИС	ДАТА
<p>ВЪЗЛОЖИТЕЛ: Стойно община чрез концесионер "Софийска вода" АД</p> <p>ОБЕКТ: Проект за покриване на колектор Водещ №1, по линия автострата Д. Тодоровски път, при в. Белица, общ. Др. Гривица, общ. Гр. София</p> <p>СЪЩИТЕЛ: ИТК А. АРАДЖИКОВА</p> <p>ПРОЕКТАНТ: ИТК И. ВАНКОВ</p> <p>ВЪЗЛОЖИТЕЛ: ИТК В. ДИМИТРОВ</p>				

Координати характерни точки от трасето на колектор Водещ №1		
Точка	X	Y
1	47513.48	53648.34
2	47419.71	53984.77
3	47404.29	54008.11
4	47232.56	54235.26

**MILAR  
LTD.**

Проектант: МИЛАР ЕООД  
1700 София, България,  
ул. Чавдар Мутафов №22  
e-mail: milarbg@gmail.com;  
мобилен: +359 899 100 267

**ОБЕКТ:** Панели за покриване на колектор Водящ 1 в участък от дюкер  
под р.Владайска река при кв.Бенковски, р-н Кремиковци

**ВЪЗЛОЖИТЕЛ:** Столична община чрез концесионер "Софийска вода" АД

**ЧАСТ:** КОНСТРУКЦИИ

**ФАЗА:** Работен проект

Възложител:

  
/инж. Веселин Димитров/

Вод. Проектант:

  
/ инж. Живко Иванов /

Управител:

  
/ инж. Живко Иванов /

Проектант:

  
/ инж. Живко Иванов /

София, май 2016

## Обяснителна записка

<b>ОБЕКТ:</b>	Панели за покриване на колектор Водящ 1 в участък от дюкер под р.Владайска река при кв.Бенковски, р-н Кремиковци
<b>ВЪЗЛОЖИТЕЛ:</b>	Столична община чрез концесионер "Софийска вода" АД
<b>ЧАСТ:</b>	КОНСТРУКЦИИ
<b>ФАЗА:</b>	Работен проект

Настоящият конструктивен проект е изготвен въз основа на задание за проектиране на „Панели за покриване на колектор Водящ 1 в участък от дюкер под р.Владайска река при кв.Бенковски, р-н Кремиковци“ с обща дължина около 651,0м.

Предвижда се покриването да се изпълни масово с панел 330x100см с дебелина 15см – наречена „стандартна панела“. Предвиждат се два индивидуални панела 330x200см с дебелина 15см, едният с отвор Ф30см, а другият с отвор Ф60см.

Към всеки панел са предвидени по 4бр. куки от стомана Ф12, за закачане и вдигане при монтаж.

С цел максимално затрудняване отместването на панелите тежаци съответно 330x100см – около 1100кг., да се заложат закладни части които да позволят след поставяне на панелите на място, те да се заварят един към друг. Така за отместването им ще е необходимо да се премести цял блок, а не само един панел.

Като цяло стените а колектора стърчат над терена с около 30 до 50см и качването върху него с МПС е значително затруднено. Все пак ако се прецени, че в даден участък това е възможно, там може да се монтира предвидения за целта „Елемент за ограничаване на достъпа върху панелите“ с дължина от 300см. Към елемента са предвидени по 2 куки от стомана Ф12, за закачане и вдигане при монтаж, както и по 2 закладни части с цел съединяването му чрез заварка със покривните панели.



При изчисляване на панелите, като натоварване върху тях, освен собственото тегло е предвидено и допълнително нормативно (характеристично) натоварване от 3,0кN/m<sup>2</sup>, поради възможността върху панелите да стъпват хора.

При изчисляване и оразмеряване на конструкцията и отделните елементи са спазени изискванията на следните документи:

1. Норми за натоварвания и въздействия върху сгради и съоръжения.

2. Норми за проектиране на стоманени конструкции.
3. Норми за проектиране на бетонни и стоманобетонни конструкции.

При изпълнение на строително-монтажните работи да се спазват изискванията на Правилника за изпълнение и приемане на СМР, както и правилата и нормите по Техника и безопасност на труда.

	КАМАРА НА ИНЖЕНЕРИТЕ В ИНВЕСТИЦИОННОТО ПРОЕКТИРАНЕ
	ПЪЛНА ПРОЕКТАНТСКА ПРАВОСПОСОБНОСТ
Станция: КСС	Регистрационен № 08069 инж. ЖИВКО ДИМИТРОВ ИВАНОВ
Име на проекта: Обект: ВЗ. ПТ.1	Подпис: 
ПРОЕКТАНТ	

/инж. Ж. Иванов/



# Проектсофт - Beam Expert v 3.1/2015

Оразмеряване и изчертаване на стоманобетонни греди по Eurocode EC2, EC8

	Обект:	Клиент:	
	Подобект:	Съставил:	Проверил:
	Задача: Плоча 1	Дата:	Лист:

## Материали

Бетон клас C20/25 с изчислително съпротивление на натиск  $f_{cd} = 13.3$  MPa

Стомана за надлъжна армировка клас B420 с изчислително съпротивление на опън  $f_{yd} = 365$  MPa

Стомана за напречна армировка клас B420 с изчислително съпротивление на опън  $f_{ywd} = 365$  MPa

Коефициенти за условие на работа:  $\alpha_{cc} = 1.00$ ;  $\alpha_{ct} = 1.00$

## Напречни сечения

No 1

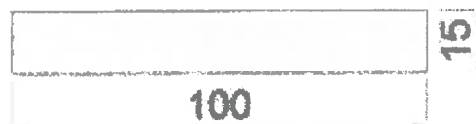

## Статическа схема и натоварване

### Полета

No	L, m	Сечение
1	3.3	1

### Опори

No	Тип	hc1, cm	bc1, cm	Hc1, cm	hc2, cm	bc2, cm	Hc2, cm
1	P		100				
2	P		100				

### Състояния

No	Тип	Коеф.
1	P	1.35
2	P	1.35
3	V	1.5

### Натоварвания

No	Поле	Съст	q1, kN/m	q2, kN/m	x, m	L, m	F, kN	M, kNm	A, m
1		1	3.75	3.75					
2		2							
3		3	3	3					

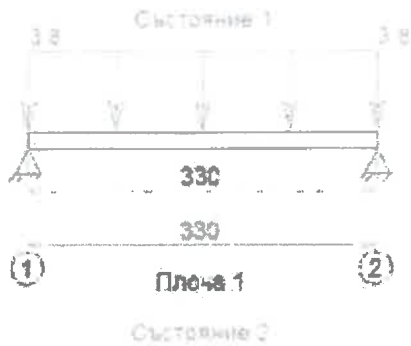

### Разрезни усилия

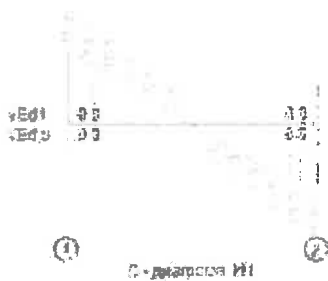
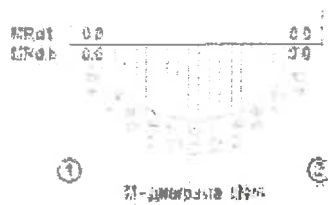

### Армировка

7/14

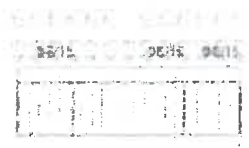

① Направление ориентация: от ЮЗ  
 ② Направление ориентация: от ЮЗ

**Провисване и пукнатини**



①  $f_{max} = 2.7 \cdot \sqrt{12.00} = 12.5 \text{ cm}$   
 диаметрично провисване, cm



②  $s_{max} = 2.10 \cdot \sqrt{12.00} = 7.4 \text{ cm}$   
 диаметрично провисване, cm

	КАМАРА НА ИНЖЕНЕРИТЕ В ИНВЕСТИЦИОННОТО ПРОЕКТИРАНЕ
	ПЪЛНА ПРОЕКТАНТСКА ПРАВОСПОСОБНОСТ
Секция: <b>КСС</b>	Регистрационен № 08069
Част от проекта: по удостоверение за ПП	инж. ЖИВКО ДИМИТРОВ ИВАНОВ
	Подпис: _____
	ВАН / СЪДИМО / ОБЩЕСТВО / _____
	_____ ГОДИНА







ДЕТАЛИ НА КЪЖО

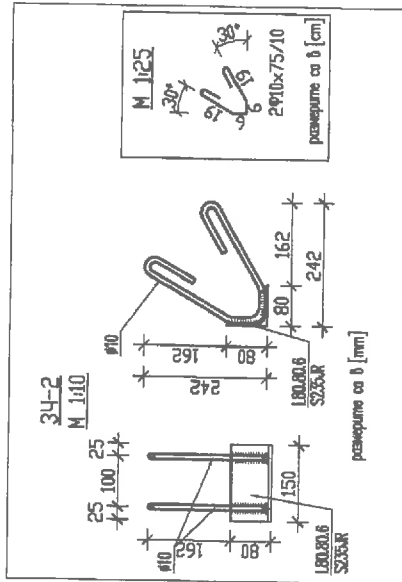
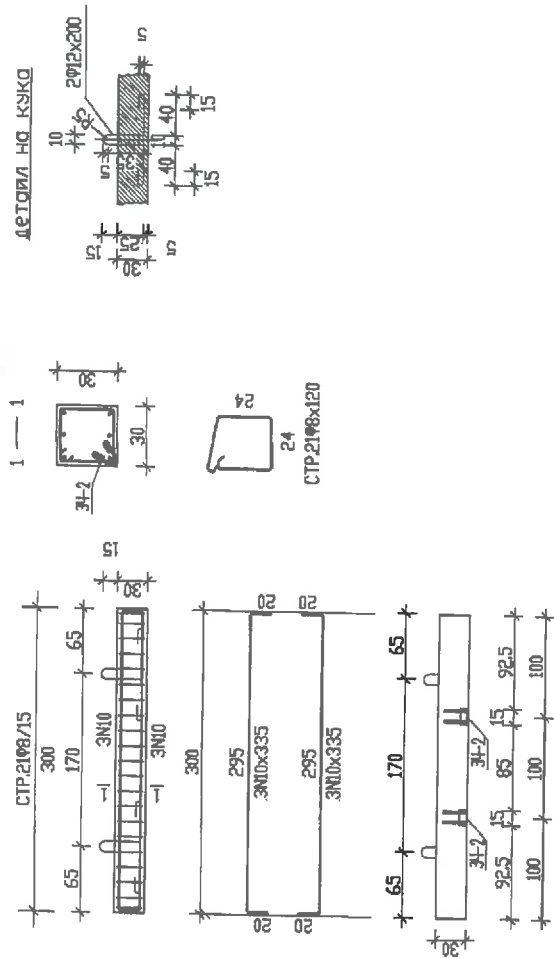

СПЕЦИФИКАЦИЯ НА СТОМАНА

Клас В235 съгласно БДС 4758:2008, означена с φ  
Клас В500 съгласно БДС 9252:2007, означена с N

φ, N	φ8	φ10	φ12	N10
M	26	3	4	21
kg	11	2	4	13
В235=17kg				В500=13kg

Общо = 30kg

Б Е Т О Н М 3

С25/30	0,30
Общо	0,30

К О Ф Р А Ж М 2

Ковчак	2,0
Общо	2,0

Стомана S235JR КТ.

L80,80,6	2,3
Общо	2,3

МАКАМ НА ИНЖЕНЕРИТЕ В ИНВЕСТИЦИОННО ПРОЕКТАНЕ  
ПЪЛНА ПРОЕКТИСКА ПЛАНОВОСЪВЪРШОСТ

Регистрационен № 08069  
ИНЖ. ЖИВНО  
ДИМИТРОВ ИВАНОВ

Подпис  
ВМЕСИМ-23 УДОЛБЕРЖАВАЩА СЪЩОСТ

Секция: КСС  
Състав на проекта: 01/23/2016г-01/23/2016г

**MILAR LTD.**  
Соден 1708  
ул. Чирпан Мухомил 1402  
м.б. 01.3, м. 23  
т.к. (+359 88) 702 02 67  
e-mail: milar@milar.com  
www.milard.com

ВЪЗЛОЖИТЕЛ	Столична община чрез концесионер "Софийска вода" АД	Софийска вода
ОБЕКТ	Панели за покриване на колектор Водящ 1 в участък от двокор под р.Владейска река при кв.Банковски, р-н Кремиковци	Част: Конструкция фаза: РП
ЧЕРТЕЖ	Елемент за ограничаване на достъпа върху панелите - 3,0м	Дата: 05.2016г. М: 1:50 Лист: 4/5
ПРОЕКТАНТИ	ИНЖ. Ж. ИВАНОВ	
ВОДПРОЕКТАНТ	ИНЖ. Ж. ИВАНОВ	
ПРОЕКТАНТ		
ВЪЗЛОЖИТЕЛ	ИНЖ. ВЕСЕЛИН ДИМИТРОВ	

Детайл на  
Връзка между отделните панели чрез  
заборка с цел да не се избулват или преместват чрез бояр.

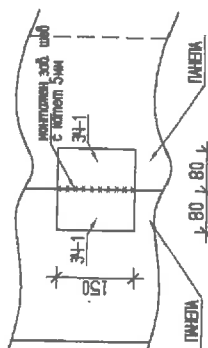
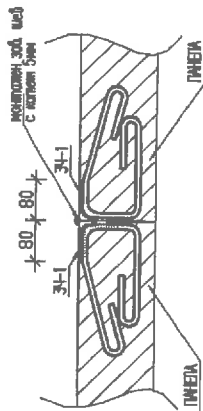

Детайл на  
Връзка между отделните панели чрез  
заборка с цел да не се избулват или преместват чрез бояр.

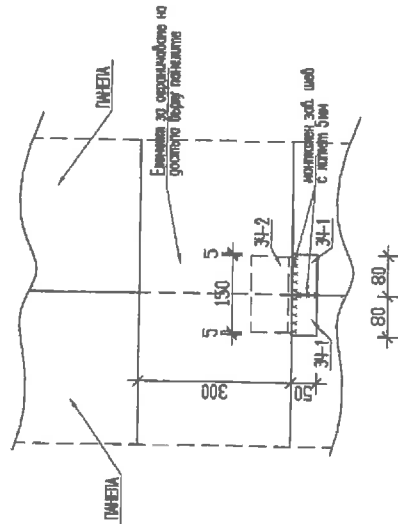
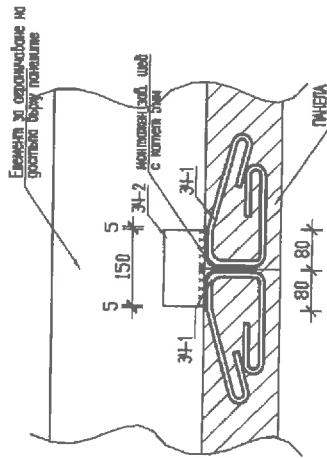

Детайл на  
Връзка между отделните панели при участък в кулба чрез  
заборка с цел да не се избулват или преместват чрез бояр.

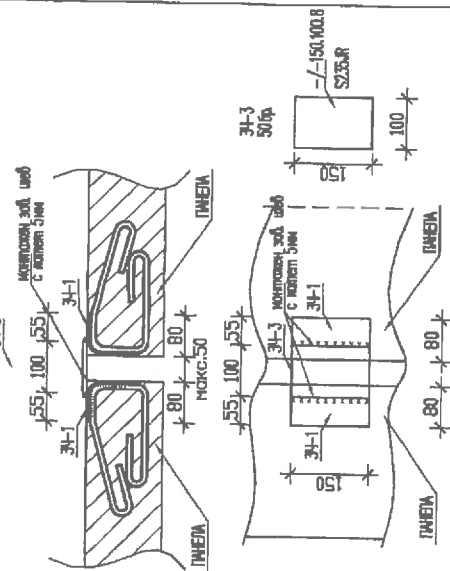

34-3  
Стоицино S235JR КТ.

- / - 150.100.8	47.5
05410	47.5

**MILAR LTD.**  
ВЪЗЛОЖИТЕЛЯТ Е ИНВЕСТИЦИОННО ПРОЕКТИРНА  
ПЪНКА ПРАКТИЧЕСКА ПРАВОСОБОБНОСТ  
РЕГИСТРАЦИОНЕН № 08069  
ИНЖ. ЖИВКО  
ДИМИТРОВ ИВАНОВ

Сериус: КСС  
Възниква проект: 2014-14  
за ППР

Сериус: КСС  
Възниква проект: 2014-14  
за ППР

**MILAR LTD.**  
Скала: 1:10  
Ул. Чаярски манастир №22  
1113, гр. С. С.  
Тел.: (00359) 08 810 08 87  
e-mail: info@milard.com  
www.milard.com

ВЪЗЛОЖИТЕЛ	Столична община чрез концесионер "Софийска вода"	Софийска вода
ОБЕКТ	Панели за покриване на колектор Водяц 1 в участък от дюкер под р. Владайска река при кв. Бенковски, р-н Кривопаланка	Част: Конструктивна фаза: РП дата: 05.2016г. М: 1:10 лист: 5/5
ЧЕРТЕЖ	Детайли	
ПРОЕКТАНТИ	ИНЖ. Ж. ИВАНОВ	
ВОДПРОЕКТАНТ	ИНЖ. Ж. ИВАНОВ	
ПРОЕКТАНТ	<i>Ж. Иванов</i>	
ВЪЗЛОЖИТЕЛ	ИНЖ. ВЕСЕЛИН ДИМИТРОВ	





**Възложител:** Столична община чрез концесионер "Софийска вода" АД

## ИНВЕСТИЦИОНЕН ПРОЕКТ

**Обект:** Панели за покриване на колектор Водящ 1 в участък от дюкер под р.Владайска река при кв.Бенковски, р-н Кремиковци

**Част:** Канализация

**Фаза:** РП

 Селция: <b>Проектант:</b> част на проекта: от удостоверение от 2017	КАМАРА НА ИНЖЕНЕРИТЕ В ИНВЕСТИЦИОННОТО ПРОЕКТИРАНЕ ПЪЛНА ПРОЕКТАНТСКА ПРАВОСПОСОБНОСТ Регистрационен № 03297 и.и.ж. ИВАН ГАНЕВ ВАНКОВ
	Подпис:  /инж. И. Ванков/ ВАЖИ С ВАШИЯ ДУДСТВОРЕНИИ ЗА ПИТУ ЗА ПИЛУ САТА ГОДИНА

В.проектант:

.....  
  
 /инж. И. Ванков/

Р-л отдел:

.....  
  
 /инж. А. Гарагушкова/

Съгласували	Име	Подпис
Геодезия	инж. М. Кюркчиев	
Конструктивна	инж. Ж. Иванов	

Възложител: .....

/инж. В. Димитров/

## Съдържание:

Челен лист

Обяснителна записка

Количествена сметка и спецификация на материалите

## Чертежи:

Обща ситуация - местоположение

1/2

Ситуация с участък за покриване с панели на колектор Водящ 1

2/2

## ОБЯСНИТЕЛНА ЗАПИСКА

### I. Обща част

#### I.1. Цел и предмет на проекта:

Настоящият работен проект е изготвен във връзка с възлагане за проектиране №633. Необходимо е покриване на колектор Водящ 1 в участък от дюкер под р.Владайска река при кв.Бенковски, р-н Кремиковци с обща дължина 651м.

#### I.2. Изходни данни:

- Изходни данни от „Софийска вода“.
- Геодезично заснемане, измервания и оглед на място

#### I.3. Използвани нормативни документи:

-Наредба №4 за обхвата и съдържанието на инвестиционните проекти /Д.В.бр.51/2001г./.

### II. Съществуващо положение на колектор Водящ 1

Съгласно приложената ситуация се вижда, че колектор Водящ 1 преминава на около половин километър източно от кв. Бенковски, район Кремиковци на гр.София. Същия е изпълнен от монолитен бетон с правоъгълно сечение 270/225см. Чрез дюкера за преминаване под р.Владайска река отпадъчните води от колектор Водящ 1 се включват в друг по-голям колектор с размери 510/215см, който достига до ПСОВ „Кубратово“.

Тъй като разглежданият участък от колектор Водящ 1 се намира в близост до стопанския двор на кв. Бенковски, в него се наблюдава изхвърляне на отпадъчни материали, които предизвикват затлачване на решетките преди дюкера за преминаване под р.Владайска река.

### **III. Проектно решение**

#### **III.1 Местоположение**

За да се реши проблемът с изхвърлянето на отпадъчни материали в колектор Водящ 1 се налага покриването му в участък с достатъчна дължина. Този участък е от вход дюкер за преминаване на р.Владайска река и назад до съществуващ мост над него с дължина 321м; и участък от моста назад с дължина 330м, така че да се излиза извън района на стопанския двор. Общата дължина на покриване е 651м.

#### **III.2 Начин на покриване**

Предвижда се покриването на правоъгълния колектор да се изпълни масово със стоманобетонна панела с размери 330x100см и дебелина 15см – наречена „стандартна панела“ по приложен конструктивен проект. Предвижда се да се изработят и два индивидуални панела 330x200см с дебелина 15см, едната с отвор Ø30см, а другата с отвор Ø60см.

Панела с отвор Ø30см е само един брой, който ще се монтира последен преди дюкера. Отвора Ø30см ще се използва за монтаж на мерно устройство.

От втория индивидуален панел с отвор ф60см ще се произведат два броя. Същите ще се монтират на посочено в ситуацията местоположение. Отворите Ø60см са необходими за ревизия на предвидения за покриване участък от колектор Водящ 1. Същите се предвижда да се затворят със стоманобетонен капак по приложен конструктивен детайл, който да е надеждно заключен към покривния панел с цел да се осигури нерегламентиран достъп и безопасна експлоатация.

С цел максимално затрудняване отместването на покривните панели тежащи съответно 330x100см – около 1100кг с багер или друга техника, по конструктивен проект се залагат закладни части, които да позволят след поставяне на панелите на място, те да се заварят една към друга. Така за отместването им ще е необходимо да се премести цял блок, а не само една панела.

Като цяло стените на колектора Водящ 1 стърчат над терена с около 30 до 50см и качването върху него на МПС е значително затруднено. Все пак ако се прецени, че в даден участък това е възможно, там може да се монтира предвидения за целта с конструктивния проект „Елемент за ограничаване на достъпа върху панелите“ с дължина от 300см. Към елемента са предвидени по 2 куки от стомана Ø12, за закачане и вдигане при монтаж, както и по 2 закладни части с цел съединяването му чрез заварка със покривните панели.

#### IV. Заключение

При извършване на строително - монтажните работи да се спазват изискванията на действащите нормативни документи за безопасност и здраве при работа.

	КАМАРА НА ИНЖЕНЕРИТЕ В ИНВЕСТИЦИОННОТО ПРОЕКТИРАНЕ
	ПЪЛНА ПРОЕКТАНТСКА ПРАВОСПОСОБНОСТ
Секция: ВС	Регистрационен № 03297
Части на проекта: за удостоверение по ППД	инж. ИВАН ГАНЕВ ВАНКОВ
	Съставил:
	ВАЖИ С ВАЛИДНО УДОСТОВЕРЕНИЕ ЗА ППД ЗА ТЕКУЩАТА ГОДИНА ИНЖ. И. ВАНКОВ



**Възложител:** Столична община чрез концесионер "Софийска вода" АД

## ИНВЕСТИЦИОНЕН ПРОЕКТ

**Обект:** Покриване на колектор Водящ 1 в участък от дюкер под р.Владайска река /изработка, доставка и монтаж на стоманобетонни покривни панели/ при кв. Бенковски, СО район „Кремиковци“

**Част:** ПБЗ

**Фаза:** РП

	КАМАРА НА ИНЖЕНЕРИТЕ В ИНВЕСТИЦИОННОТО ПРОЕКТИРУВАНЕ
	КАМАРА ПРОЕКТИСТСКО СПОСОБНОСТ
СФИНЖ:	Регистрационен № 03297
ИС	ИНЖ. ИВАН ГАНЕВ ВАНКОВ
Проектант:	
	/ИНЖ. И. Ванков/

Вод. проектант:   
/ИНЖ. И. Ванков/

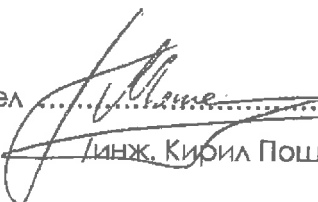

  
/ИНЖ. А. Гарагушкова/

Възложител   
/ИНЖ. Кирил Пошев/

февруари 2017 г., гр. София



# УДОСТОВЕРЕНИЕ

## ЗА ПЪЛНА ПРОЕКТАНТСКА ПРАВОСПОСОБНОСТ

Регистрационен номер № 03297

Важи за 2017 година

**ИНЖ. ИВАН ГАНЕВ ВАНКОВ**

ОБРАЗОВАТЕЛНО-КВАЛИФИКАЦИОННА СТЕПЕН

МАГИСТЪР

ПРОФЕСИОНАЛНА КВАЛИФИКАЦИЯ

ИНЖЕНЕР ПО ВОДОСНАБДЯВАНЕ И КАНАЛИЗАЦИЯ

включен в регистъра на КИИП за лицата с пълна проектантска правоспособност  
с протоколно решение на УС на КИИП П/03.12.2004 г. по части:

ВОДОСНАБДИТЕЛНИ И КАНАЛИЗАЦИОННИ ИНСТАЛАЦИИ НА СГРАДИ И СЪОРЪЖЕНИЯ  
ВОДОСНАБДИТЕЛНИ И КАНАЛИЗАЦИОННИ МРЕЖИ И СЪОРЪЖЕНИЯ НА ТЕХНИЧЕСКАТА  
ИНФРАСТРУКТУРА  
КОНСТРУКТИВНА НА ВЪК СИСТЕМИ  
ТЕХНОЛОГИЧНА НА ПРЕЧИСТВАТЕЛНИ СТАНЦИИ ЗА ПРИРОДНИ ВОДИ, БИТОВИ И  
ПРОМИШЛЕНИ ОТПАДЪЧНИ ВОДИ  
ТРЕТИРАНЕ И УПРАВЛЕНИЕ НА ОТПАДЪЦИ  
ТЕХНОЛОГИЧНА НА СТАЦИОНАРНИ ПОЖАРОГАСИТЕЛНИ СИСТЕМИ С ВОДА И  
ПОЖАРОГАСИТЕЛНА ПЯНА

Председател на РК

инж. С. Кирова



Председател на УС на КИИП

инж. И. Каралев

Председател на КР

инж. А. Чирван

2017

## **СЪДЪРЖАНИЕ**

1. Челен лист
2. Обяснителна записка
3. Чертежи:
  - 3.1. Строителен ситуационен план М 1: 2000 – лист 1



## **ОБЯСНИТЕЛНА ЗАПИСКА**

### **I. ОБЩА ЧАСТ**

#### **ТАЗИ ОБЯСНИТЕЛНА ЗАПИСКА Е НЕРАЗДЕЛНА ЧАСТ ОТ ГРАФИЧНАТА ЧАСТ НА ПРОЕКТА!**

Настоящият План за безопасност и здраве е разработен съгласно следните документи:

1. Наредба №2/22.03.2004г. за минималните изисквания за здравословни и безопасни условия на труд при извършване на строителни и монтажни работи и измененията към нея.

2. Изискванията на Възложителя.

4. Български Закони, Наредби, Правилници имащи отношение към безопасните и здравословни условия на труд, обвързани с Конвенция №62 на Международната организация на труда, относно Техническата безопасност в строителството и Рамковата директива 89/391/ЕИО.

### **II. КРАТКА ХАРАКТЕРИСТИКА НА ОБЕКТА И СТРОИТЕЛНАТА ПЛОЩАДКА**

Колектор Водящ 1 преминава на около половин километър източно от квартал Бенковски, район „Кремиковци“ на гр.София. Същият е изпълнен от монолитен бетон с правоъгълно сечение 270/225см. Чрез дюкера за преминаване под р.Владайска река отпадъчните води от колектор Водящ 1 се включват в друг по-голям колектор с размери 510/215см, който достига до ПСОВ „Кубратово“.

Тъй като разглеждания участък от колектор Водящ 1 се намира в близост до стопанския двор на кв. Бенковски, в него се наблюдава изхвърляне на отпадъчни материали, които предизвикват затлачване на решетките преди дюкера за преминаване под р.Владайска река.

За да се реши проблема с изхвърлянето на отпадъчни материали в колектор Водящ 1 се налага покриването му в участък с достатъчна дължина. Този участък е от вход дюкер за преминаване на р.Владайска река и назад до съществуващ мост над него с дължина 321м; и участък от моста назад с дължина 330м, така че да се излиза извън района на стопанския двор. Общата дължина на покриване е 651м.

Предвижда се покриването на правоъгълния колектор да се изпълни масово със стоманобетонна панела с размери 330x100см и дебелина 15см – наречена „стандартна панела“ по конструктивен проект. Залага се отделно се да се изработят и

два индивидуални стоманобетонни панели с размери 330x200см и дебелина 15см, едната с отвор Ø30см, а другата с отвор Ø60см.

Панелът с отвор Ø30см е само един брой, който ще се монтира последен преди дюкера. Отвора Ø30см ще се използва за монтаж на мерно устройство.

От втория индивидуален панел с отвор Ø60см ще се произведат два броя. Същите ще се монтират на посочено в ситуацията местоположение. Отворите Ø60см са необходими за ревизия на предвидения за покриване участък от колектор Водящ 1. Отворите Ø60см се затворят със стоманобетонен капак по конструктивен детайл, който да е надеждно заключен към покривния панел с цел да се осигури нерегламентиран достъп и безопасна експлоатация.

С цел максимално затрудняване отместването на покривните панели тежащи съответно за размери 330x100x15см – около 1100кг с багер или друга техника, по конструктивен проект се залагат закладни части, които да позволят след поставяне на панелите на място, те да се заварят една към друга. Така за отместването им ще е необходимо да се премести цял блок, а не само една панела.

Като цяло стените на колектора Водящ 1 стърчат над терена с около 30 до 50см и качването върху него на МПС е значително затруднено. Все пак ако се прецени, че в даден участък това е възможно, там може да се монтира предвидения за целта с конструктивния проект „Елемент за ограничаване на достъпа върху панелите“ с дължина от 300см. Към елемента са предвидени по 2 куки от стомана Ø12, за закачане и вдигане при монтаж, както и по 2 закладни части с цел съединяването му чрез заварка със покривните панели.

### **III. ОБЕМ НА СТРОИТЕЛНИТЕ И МОНТАЖНИ РАБОТИ**

Количествата на видовете работи, изпълнявани при строителството на обекта са дадени към съответните части на проекта – ВиК и Конструктивна.

### **IV. ОРГАНИЗАЦИОНЕН ПЛАН**

Строително-монтажните работи ще се извършват основно около бетоновия открит канализационен колектор в двата му участъка съгласно проекта и с обща дължина 651м.

Достъпът до обекта ще става по съществуващ път, идващ от кв.Бенковски достигащ до моста над колектора Входящ 1. Също така има съществуващ и успореден на колектора път от западната му страна.

Строителството ще се извършва при утежнени условия, поради работа при работещ канализационен колектор и високо водно ниво в него, както и голяма скорост на водата.

Изпълнението на работите, предмет на проекта ще се извършва се при спазване на технологична последователност, предвидена и в част ПБЗ на проекта, а именно:

Организационният план е представен в табличен вид, поради липса на информация в този етап на проектиране. Празните позиции да се попълнят от Възложителя /Координатора/ при етапа на строителството с конкретните данни на строителя и отговорните лица!

Площадката се предоставя на строителя-изпълнител на СМР от деня на съставянето на протокол обр. 2 до деня на подписване на акт обр. 15.

Участник в строителството

Име на юридическото лице

Управител Адрес и телефон

Отговорности:

Възложител „Софийска вода“ АД

Координатор по БЗ

Строителен надзор

Строител Потготвителни работи

Строител Монтажни работи

Строител Пътни и благоустройство

Подизпълнител

### **1. Подготвителни работи**

Преди да започне строителството да се извършат следните работи:

- почистване на строителната площадка - Предвижда се разчистване на съществуващите отпадъци и изсъхнала растителност, намиращи се в зоната на обекта.

- отпадъците се натоварват на транспортни средства с товарачна техника и извозват на съгласувани с общината площадки.

- отбелязване на всички подземни съоръжения (кабели високо и ниско напрежение, други водопроводи, канали, топлопроводи и др.), за да се избегнат аварии и нещастни случаи – извършва се с участието на специалисти от съответните дружества;

- захранване на обекта с ел. енергия – подвижен агрегат;

- изграждане на временно битово строителство – временна тоалетна и чешма, битовки, канцеларии – използва се фургон;

- всички други необходими мероприятия за подготовка на предстоящото строителство.

### **2. Земни работи**

Земни работи за обекта не се предвиждат.

### **3. Конструктивни работи**

Покривните панели ще се изпълняват в заводски условия. Същите ще се доставят и складираат на места, удобни за местовагане. До обекта ще се превозват с камион.

### **4. Монтажни работи**

Върху съществуващия открит правоъгълен колектор последователно ще се монтират покривните панели, като се започне от съществуващия дюкер.

Възможна е такава организация, при която доставените с камиона покривни панели да се разтоварват от него с и веднага да се монтират над канализационния колектор Входящ 1.

Монтажът се извършва с автокран, който постепенно се премества по успоредния на открития канализационен колектор обслужващ път.

Допълнително чрез изпълнение на електрозаварки ще се изпълни закотвяне на отделните покривни панели една към друга.

## **V. СТРОИТЕЛЕН СИТУАЦИОНЕН ПЛАН**

Строителният ситуационен план /лист 1/ предвижда заграждане на склада и обслужващите съоръжения към обекта с плътна временна ограда с височина 2м.

Обособени са:

- места за складиране на строителни продукти и контейнер за отпадъци;  
-фургон-помещение за работниците, техническия ръководител и охраната с аптечка за медицинска помощ.

-захранване с електрически ток и вода, временна тоалетна – ще се използва подвижен агрегат за ток за нуждите на строителството и мобилна тоалетна.

-местата на строителната площадка, на които има специфични рискове/ организация на изпълнение на монтажните и товаро-разтоварните работи /на отделен чертеж – лист 4/;

-сигнализацията за бедствие, авария, пожар или злополука, с определеното място за оказване на първа помощ /табела по ПБ/;

- място за информационната табела на обекта.

Водоснабдяването на обекта ще се извърши, като се доставя минерална вода в бутилки.

Всички описания са представени графично на чертеж Строително- ситуационен план- лист 1.

#### **VI. ВРЕМЕННА ОРГАНИЗАЦИЯ НА ДВИЖЕНИЕТО**

Строителната площадка е разположена в общинска частна собственост.

Временна организация на движението не се предвижда.

#### **VII. ПРЕДОТВРЯВАНЕ И ЛИКВИДИРАНЕ НА ПОЖАРИ И АВАРИИ И ЕВАКУАЦИЯ НА РАБОТЕЩИ И ГРАЖДАНИ**

Тази точка е разработена съгласно Глава Първа, Раздел V "Пожарна и аварийна безопасност" на Наредба №2/22.03.2004г.

Предвидени са следните мерки за пожарна безопасност.

- На строителната площадка не се предвижда да се складират пожароопасни и леснозапалими материали;

-Предвидени са съдове за съхранение на пожарогасителни вещества, необходимата пожарогасителна техника за обекта и подръчни средства за пожарогасене.

Организацията за Пожарна и аварийна безопасност на територията на строителната площадка трябва да отговаря на правилата и нормите за пожарна безопасност като обект в експлоатация.

На определени места на строителната площадка /фургона на охраната/ се поставя табела с информация за :

1. телефонния номер на службата за Пожарна безопасност /ПБ/ - тел. 160;
2. адреса и телефонния номер на медицинската служба – най-близкият медицински пункт; за спешна помощ – тел. 112.
3. адреса и телефонния номер на спасителната служба – тел. 112.

Оборудва се противопожарно табло с подръчни уреди и съоръжения на строителната площадка, които се зачисляват на лица, определени за отговорници по ПБ, на които се възлагат контролът и отговорността за поддържане и привеждане в състояние на годност на тези уреди и съоръжения. До тях се осигурява непрекъснат достъп, като на подходите към противопожарните уреди, съоръжения и инсталациите за пожароизвестяване и

пожарогасене се забранява складиране на материали, части, съоръжения, машини и др., както и паркиране на механизация и превозни средства.

Уредите и съоръженията е забранено да се използват за стопански, производствени и други нужди, несвързани с пожарогасене.

Разположението на противопожарното табло е показано на стойтелния ситуационен план.

В канцеларията на отговорника по ЗБУТ да се оборудва аптечка за първа помощ, така че по всяко време да може да бъде оказана първа помощ на пострадалите при трудова злополука, пожар, бедствие или авария.

На строежа под никакъв предлог да не се оставят пожароопасни материали. Ако се наложи използване на такива материали, предписани с допълнителен проект, да се направи актуализация на настоящия ПБЗ, като се предпишат съответните мероприятия съгласно чл.11 от Наредба №2.

Строителят изготвя аварийни планове за действие при извънредни ситуации и запознава с тях всички лица, допускани на строителната площадка.

При откриване на строителната площадка строителят трябва да разработи и утвърди инструкции за:

-безопасно извършване на огневи работи и други пожароопасни дейности, вкл. зоните и местата за работа;

-пожаробезопасно използване на електрически уреди;

-осигуряване на пожарната безопасност в извънработно време;

-да назначи нещатна пожаротехническа комисия;

-да определи разрешените и забранените места за тютюнопушене.

За осигуряване на пожарната и аварийна безопасност на обекта стриктно да се спазват предписанията на чл. чл. 45÷59 и 65÷86 на Наредба №2/22.03.2004г. Всички означения за ПБ да са съгласно Наредба №4 от 02.08.1995г. за знаците и сигналите за безопасност на труда и противопожарна охрана.

### **VIII. МЕРКИ И ИЗИСКВАНИЯ ЗА ОСИГУРЯВАНЕ НА БЕЗОПАСНОСТ И ЗДРАВЕ ПРИ ИЗВЪРШВАНЕ НА СМР**

Настоящата точка е разработена съгласно чл. 10, т.5 на Наредба№2/22.03.2004г. за минималните изисквания за здравословни и безопасни условия на труд при извършване на строителни и монтажни работи /публикувана в ДВ брой 37/04.05.2004г./.

При изпълнение на СМР, предмет на проекта на обекта могат да настъпят увреждания и опасности за живота и здравето на работещите от:

- падане в открит канал, опасност от подхлъзване и опасност от удавяне;

- опасност от пробождащи и режещи елементи на машини, ръчни инструменти, стърчащи елементи и др.

- удар от падащи предмети – в обсега на работа на автокрана.

-опасност от движещи се елементи на машини, съоръжения и транспортни средства – увличане, захващане, охлузване, счупване, премазване, срязване



-поражение от електрически ток – поради разкриване на кабели под напрежение, поради повреда на изолацията, не заземени ел. съоръжения, неизправни машини

- обгаряния

- облъчвания при работа с електрожен

-опасност от пожар – при неправилно съхранение на леснозапалими материали, използване на неизправни ел инструменти, пушене на непозволените места в близост до леснозапалими материали

- опасност от въздействие на машини с вибрации – ударно-пробивни машини и инструменти, ъглошлиф.

- опасност от биохимични агенти – работа до съществуваща канализация

- опасност от въздействие на физиологични, психологични и социални фактори

- други опасности

За да се предотврати възможността за увреждания на работниците, фирмата-изпълнител на СМР разработва инструкция за безопасна работа и предприема мерки, осигуряващи безопасната работа на обекта, които се контролират от координатора по БЗ. Копие от всяка инструкция да се постави на видно място – в помещенията за работниците и около работните места.

Работниците задължително ползват лични предпазни средства - каски, колани за връзване, ръкавици, очила, обувки, маски, работно облекло. Необходимо е специално да са инструктирани и обучени за работните процеси, които ще се изпълняват ръчно или с машини.

Основните мерки, които трябва да се вземат при така описаните евентуални опасности на строежа са:

**-предотвратяване на опасност от падане при падане в открития канал и опасност от удавяне** – чрез използване на скелета и работни площадки с ограждения, които са достатъчно високи и са изградени най-малко от защитна бордова лента за крака, главно перило за ръце и средно перило за ръце; предпазни колани, захванати към устойчива и здрава конструкция и други лични предпазни средства / каски/.

Не се допуска работещите да се качват върху елементите и конструкциите по време на преместването им с кран.

**-удар от падащи предмети (при в обсега на работа на автокрана)** – При работа с подемно-транспортни машини да се осигури **отговорно лице** за обезпечаване на тяхната изправност, проверка за съответствие на товар и допустима максимална товароподемност, габарит, рамо и дължина на стрелата, съгласно техническите характеристики на автокрана. Повдигането на сглобяемите елементи и други товари

да става след проверка и установяване годността на приспособленията за закачане и след като всички лица са застанали на безопасно място по отношение на движещия се товар. Да се сигнализируют охраняемите зони за работа на крана! Монтажните траверси и сапани периодически да се изпробват! Работниците да носят предпазни каски и обувки с бомбе, обезопасени при удар.

**-предотвратяване на опасност от пробощащи и режещи елементи на машини, ръчни инструменти, стърчащи елементи и др.** – ползване на лични предпазни средства – ръкавици, каски, обувки с метално “бомбе” и др., проверяване на изправността на машините и инструментите, недопускане на работници в нетрезво състояние в района на строителната площадка.

**-предотвратяване на опасност от движещи се елементи на машини, съоръжения и транспортни средства – увличане, захващане, охлузване, счупване, премазване, срязване** – инструктажи на работещите за ползване на машините и спазване зоната на опасен обхват.

**-предотвратяване на опасност от поражение от електрически ток** проверка на изолацията и заземлението на машини, инструменти и ел. съоръжения. Да се спазват минималните отстояния от въздушния електропровод при работа с крана /чл.80 от Глава втора на Наредба №2/! Забранява се извършването на електрозаварки на открито в дъждовно време и снеговалеж!

**-предотвратяване на облъчвания при работа с електрожен** – ползване на всички предпазни средства и изискванията, посочени в инструкциите за ползване на заваръчните машини и инструменти. Местата, където се извършват заваръчни работи да се означат с табели и знаци, предупреждаващи за опасност от увреждане на очите, забраняващи гледането към дъгата и задължаващи използването на ЛПС, работни облекла и др.

**-предотвратяване на опасност от пожар и обгаряния** – недопускане складиране и неправилно съхранение на леснозапалими материали, проверка на изправността на ел. инструменти, недопускане на пушене в района на строителната площадка, на непозволен места в близост до леснозапалими материали. Осигуряване и поддържане в изправност на противопожарните уредби, осигуряване на пътища за евакуация. Спазване на изискванията на Наредба №7 / 1999г. – чл.84.

**-предотвратяване на опасност от въздействие на машини с вибрации** – Проверка на изправността на машините и направа на инструктаж за работа с тях, ползване на предпазни средства – виброгасящи ръкохватки, виброизолиращи ЛПС и медицинска профилактика. При работа с вибриращо оборудване, ангажиращо горните крайници, производствената дейност да се извършва при температура на



въздуха, не по-малка от 16°C, влажност 40-60% и скорост на въздуха не повече от 0,3m/s. Да се осигури стая за почивка с температура по-висока от 22°C през студения зимен период.

**-предотвратяване на опасност от биохимични агенти**

Да се осигурят необходимите санитарно-битови условия – тоалетни, мивки, миелци препарати, шкафове за облекло и др. Санитарно-битовите помещения се разполагат в места, където в минимална степен има опасности от провадания на почвата и експозиция на химични, физични и биологични агенти.

**-предотвратяване на опасност от въздействие на физиологични, психологични и социални фактори** – задължително минаване на периодични медицински прегледи, спазване на Кодекса на труда, прилагане на физиологичен режим на труд и почивка, спазване на нормите за физическо натоварване по Наредба №16 (ДВ бр.57/1999г.).

По време на строителството обектът ще се охранява. Пропускателният режим и достъп до строителната площадка ще се съгласува с Възложителя. На обекта няма да се допускат лица, несвързани със строителния процес на конкретната строителна площадка, които не са преминали през инструктаж и са без трудово-правни взаимоотношения с Работодателя /Строителя/.

**Безопасните и здравословни условия на труд са система от технически, хигиенни, правни, икономически и други мерки, целящи запазването здравето, живота и трудоспособността на работниците и служителите. Необходимо е Строителите да прилагат интегрирана фирмена политика за превантивност, обхващаща организацията на работа, технологии, работни места и работно оборудване и обвързваща всички участници в трудовата дейност. Да се разработят Инструкции за безопасност и здраве при работа, в които са засегнати различните видове работи, специфични дейности и работни места, както и експлоатацията на работното оборудване, машини и съоръжения, които инструкции се предоставят на обектовия ръководител и се следи за създаване на организация на работа, при която работниците и служителите да могат да извършват възложената им работа , без да е застрашена тяхната безопасност и здраве /Наредба №3/.**

**Забранява се назначаването и допускането на работа на:**

Работници, които не са навършили 18 год.

Работници, които не са преминали предварителен медицински преглед

Работници, които не притежават документ за правоспособност и нямат необходимата квалификация за съответната работа или дейност.

Работници, които не са инструктирани и обучени по БХТПО

Работници, които не са снабдени или не ползват съответно изискващите се специално работно облекло, обувки и лични предпазни средства.

Работници, които имат противопоказни заболявания спрямо условията на работа.

Работници, преместени на друго работно място без да са преминали инструктаж за работа при новите условия.

Работници в нетрезво състояние

Работници във временно нездравословно състояние.

Стриктно да се спазват изискванията на раздел IV от глава 1, глава 2, раздели IV от глава 3 на Наредбата за минималните изисквания за здравословни и безопасни условия на труд при извършване на строителни и монтажни работи, а именно:

**IX. ОТГОВОРНИ ЛИЦА ЗА ПРОВЕЖДАНЕ НА КОНТРОЛ И КООРДИНИРАНЕ НА ПЛАНОВЕТЕ НА ОТДЕЛНИТЕ СТРОИТЕЛИ ЗА МЕСТАТА, В КОИТО ИМА СПЕЦИФИЧНИ РИСКОВЕ, И ЗА ЕВАКУАЦИЯ, ТРЕНИРОВКИ И/ИЛИ ОБУЧЕНИЕ**

Строителят /Управителят на строителната фирма/ изготвя списък на упълномощените отговорни лица за провеждане на контрол за изпълнение на мерките за осигуряване на безопасни условия на труд.

От Възложителя на обекта ще бъде назначен Координатор по безопасност и здраве, който:

1. координира осъществяването на общите принципи за превантивност и безопасност съгласно ЗЗБУТ.

2. организира съвместната работа между строителите, в т.ч. подизпълнителите и включилите се впоследствие в работата строители, на една и съща строителна площадка, осигурява взаимна информация и координира техните дейности с цел защита на работещите и предотвратяване на трудови злополуки и професионални болести, като при необходимост включва в този процес и лицата, самостоятелно упражняващи трудова дейност;

3. актуализира плана за безопасност и здраве при отчитане на настъпилите изменения с напредването на СМР;

4. координира контрола по правилното извършване на СМР;

5. предприема необходимите мерки за допускане на строителната площадка само на лицата, свързани с осъществяване на строителството.

Ще се назначи и отговорник, който стриктно да следи за:

- присъствените книги на обекта;

- провеждане на периодични и ежедневни инструктажи на работниците по специалности и отразяването им съответните дневници;
- работата на лицето, което контролира изправността, правилната експлоатация, прегледите, поддръжката и ремонта на работното оборудване (строителните машини, директни горивни устройства и др.);
- осъществяване на непрекъснат контрол за използване на лични предпазни средства /каска, защитно работно облекло, предпазни колани, ръкавици и др./ от работниците, техническите лица и контролните органи на обекта;
- изправност на предвидените съоръжения за осигуряване на безопасност на преминаващите пешеходци и МПС.

#### **X. СЪВМЕСТНА РАБОТА НА СТРОИТЕЛНАТА ПЛОЩАДКА**

На строителната площадка се предвижда да работи една фирма за изпълнение на СМР.

Ако в процеса на изпълнението на строежа се наемат и други строители, необходимо е съвместно да се разработят планове за действие и инструкции по безопасност и здраве, така че да са гарантирани комплексни ЗБУТ за всички работещи.

При дейностите, които ще се извършват едновременно да се осигурят всички условия за безопасна и безаварийна работа!

#### **XI. СХЕМА НА МЕСТАТА НА СТРОИТЕЛНАТА ПЛОЩАДКА, НА КОИТО ИМА СПЕЦИФИЧНИ РИСКОВЕ**

Специфичните рискове, отбелязани в т. VIII са на целия обект. Местата, означени в схемата, са на цялата строителна площадка. Това по-конкретно са:

- монтажните работи на покривните панели;
- заваръчни работи за закотвяне на покривните панели.

Да се обозначат с табели и да се съблюдават стриктно инструкциите за безопасна работа.

#### **XII. СХЕМА НА МЕСТАТА ЗА СКЛАДИРАНЕ НА СТРОИТЕЛНИТЕ МАТЕРИАЛИ, ОБОРУДВАНЕ, КОНТЕЙНЕРИ ЗА ОТПАДЪЦИ**

Строителните отпадъци се извозват своевременно. Предвиждат се контейнери за отпадъци, които са ситуирани на мяста, показани в Строителния ситуационен план и ще се изпразват своевременно при напълване.

На чертеж Строителен ситуационен план са обозначени местата, определени за складиране на строителни материали и оборудване. Предвижда се на обекта да не се складира големи количества материали, а да се доставят от складовата база на

Строителя по време на влагането им в проектно положение, съгласно разработен от Него График за доставките.

### **XIII. СХЕМА ЗА РАЗПОЛОЖЕНИЕ НА САНИТАРНО-БИТОВИТЕ ПОМЕЩЕНИЯ**

Предвиждат се помещение със съблекалня и почивна стая с аптечка за медицинска помощ, тоалетна на разстояние по-малко от максимално допустимото – 50м от най-отдалеченото работно място и др. За канцелария на техническите ръководители и отговорника по ЗБУТ ще се ползва същото помещение. Всички изброени помещения са ситуирани, както е показано на чертеж Строителен ситуационен план – лист 1.

### **XIV. СХЕМА НА ЗАХРАНВАНЕ С ЕЛ. ТОК, ВОДА, КАНАЛИЗАЦИЯ**

Захранването с ел. ток и ще се осъществи от подвижен агрегат в обекта. Вода на обекта ще се доставя с водоноска, при необходимост, а за пиене да се предвиди минерална вода.

Временната канализация на обекта не се предвижда, ще се ползва химическа тоалетна.

### **XV. СХЕМА И ГРАФИК ЗА РАБОТА НА ВРЕМЕННОТО ИЗКУСТВЕНО ОСВЕТЛЕНИЕ НА СТРОИТЕЛНАТА ПЛОЩАДКА**

Временното изкуствено осветление се предвижда към предпазната ограда на имота за сигнализация през тъмната част на денонощието.

**Не се предвижда работа на обекта през нощта, а ако се наложи, ще трябва да се направи актуализация на Плана за безопасност и здраве!**

### **XVI. СХЕМА И ВИД НА СИГНАЛИЗАЦИЯТА ЗА БЕДСТВИЯ, АВАРИИ, ПОЖАР И ЗЛОПОЛУКИ**

Оповестяването за възникналите опасности ще се осъществява със сирена /или камбана/, която ще се монтира при охраната, близо до входа.

Техническият ръководител на обекта и отговорното лице за безопасна работа трябва да разполагат във всеки момент с изправни мобилни телефони за връзка със съответните институции при бедствия, аварии, пожар, злополуки и др. нужди.

В строителния ситуационен план е посочено мястото за указване на първа помощ, обозначено с табела, така че по всяко време да може да бъде оказана първа помощ на пострадалите при трудова злополука, пожар, бедствие или авария.

### **XVII. ИНФОРМАЦИОННА ТАБЕЛА НА ОБЕКТА**

Инвеститорът или упълномощено от него лице предварително изготвя информационна табела ТЗ, съгласно чл. 13 на Наредба №2/22.03.2004г.

Информационната табела съдържа:

1. дата на откриване на строителната площадка;

2. номер и дата на разрешението за строеж;
3. точен адрес на строителната площадка;
4. възложител/и (име/на и адрес/и);
5. вид на строежа;
6. строител/и (име/на и адрес/и);
7. координатор/и по безопасност и здраве за етапа на инвестиционното проектиране (име/на и адрес/и);
8. координатор/и по безопасност и здраве за етапа на изпълнение на строежа (име/на и адрес/и);
9. планирана дата за започване на работа на строителната площадка;
10. планирана продължителност на работа на строителната площадка;
11. планиран максимален брой работещи на строителната площадка;
12. планиран брой строители и лица, самостоятелно упражняващи трудова дейност на строителната площадка;
13. данни за вече избрани подизпълнители.

За откриване на строителната площадка строителят поставя на видно място информационната табела за строежа и при необходимост я актуализира.

Възложителят уведомява Изпълнителната агенция "Главна инспекция по труда" и Дирекцията за национален строителен контрол преди започване на работата, като изпраща копие от съдържанието на информационната табела.

Да се поставят и временни табели /Т2/ на местата, на които не трябва да се допускат външни лица.

### **XVIII. МЕРОПРИЯТИЯ ПО ОПАЗВАНЕ НА ОКОЛНАТА СРЕДА**

При извършване на строителните и монтажни работи няма дейности, с които се замърсяват въздуха, почвата и водата.

Санитарно-битовите помещения ще се разположат в места, където в минимална степен има опасности от пропадания на почвата и експозиция на химични, физични и биологични агенти.

Строителните машини и транспортни средства да се поддържат изправни, за да не замърсяват както района около обекта, така и пътищата, по които ще се движат.

При настъпило замърсяване или увреждане на околната среда, включително при бедствия, пожари или аварии, възложителят и/или строителят незабавно трябва да уведоми постоянните комисии за защита на населението при бедствия, аварии и катастрофи към областните и общинските администрации за настъпилите изменения на околната среда и да предприеме мерки за тяхното ограничаване и отстраняване.



За недопускане на замърсяване на обекта и района около него, ще се обособят места, на които ще се събират строителните отпадъци, до извозването им на депо.

Строителят писмено да определи конкретните дейности по управление на отпадъците и отговорните лица за тяхното изпълнение.

Строителните отпадъци ще се съхраняват в контейнери.

За изпълнение на строителните и монтажни работи Изпълнителят ще използва само определената със Строителния ситуационен план работна площадка, като спазва всички изисквания на съответните общини във връзка с опазването на околната среда.

За достъп до обекта да се използват само подходите, определени от Възложителя.

Строителните отпадъци и излишните земни маси ще се извозват само на определените от съответната община места.

#### **XIX. ОСНОВНИ НОРМАТИВНИ ДОКУМЕНТИ**

При разработването на проекта са взети в предвид законите, стандартите, правилниците и наредбите по здравословни и безопасни условия на труд за този вид обекти:

о Наредба №2 от 22 март 2004г. за минималните изисквания за здравословни и безопасни условия на труд при извършване на строителни и монтажни работи (ДВ, бр.37 от 2004г и последващите изменения ДВ бр.102/19.12.2006г.)

о Закон за устройство на територията

**Да се спазват изискванията на приложенията към чл.2, ал.2 от Наредба №2/22.03.2004г., както и изискванията в следните нормативни документи:**

1. работните места и при използване на работно оборудване /ДВ. 88/ 1999 г. , изм. и доп. ДВ бр. 88/ 2004 г./

2. Наредба № 4 за знаците и сигналите за безопасност на труда и противопожарна охрана /ДВ. бр. 77/ 1995 г./

3. Конвенция № 62 относно техническата безопасност /строителство/ 1937 г. - /ДВ. бр. 38 /1997 г./

4. Наредба № 3 за инструктажа на работниците и служителите по безопасност, хигиена на труда и Противопожарната охрана /ДВ. бр. 44/ 1996 г./.

5. Наредба № 3 от 2003 г. за съставяне на актове и протоколи по време на строителството (ДВ, бр. 72 от 2003 г.).

6. Наредба №6 на МТСТ за общите изисквания и задължения за осигуряване безопасност при трудова дейност /ДВ бр. 75/1996г./.

7. Правилник за безопасност на труда при експлоатация на електрически уредби и съоръжения – 1996г.
8. Правилник за безопасност на труда при взривни работи /ИБТ бр. 7/1992г.
9. Правилник по безопасност на труда при товаро-разтоварни работи /Д-05-001/, МТСГ, /ДВ бр.12/1995г./.
10. Правилник по безопасност на труда при заваряване и рязане на метали /Д-08-002/, ДВ бр.11-12/1993г.
11. Правилник по безопасност на труда при поддържане и експлоатация на водоснабдителни и канализационни мрежи и съоръжения /Д-09-001/ МТСГ, 1971г.
12. Наредба №3 на МТСГ за ползване на преносими стълби /ДВ бр.28/1976г./.
13. Закон за противопожарна охрана ДВ бр.57/1991г.
14. Правилник за прилагане на Закона за противопожарната охрана, приет с ПМС №24/1980г. /ДВ бр.41/1991г./.
15. Наредба № 13-1971/29.10.2009г. за строително-технически правила и норми за осигуряване на безопасност при пожар, в сила от 05.06.2010 г.
16. Наредба № 3 за минималните изисквания за безопасност и опазване на здравето на работещите при използване на лични предпазни средства на работното място /ДВ. бр. 46/ 2001 г./
17. Наредба № 3 за задължителните предварителни и периодични медицински прегледи на работниците / ДВ, бр.102/1994г/
18. ПМС №9/1995г. за неотложни мерки за осигуряване на безопасни условия на труд /ДВ бр.9/1995г./
19. Наредба №4 на МТСГ за осигуряване на безопасни условия на труд /ДВ бр.76/1997г./
20. Наредба №41 на МЗ на единните правила за осигуряване на здравословни условия на труд /ДВ
21. Кодекс на труда
22. Кодекс за социалното осигуряване
23. Закон за здравословни и безопасни условия на труд, (ДВ, бр.124/1997г., изм. и доп. бр. 25/2001г.)
24. Правилник за устройство на електрическите уредби /ПУЕУ-1982г./
25. Наредба №28 за съдове под налягане
26. Инструкция за личните предпазни средства и специални работни облекла
27. Инструкция за работа с газ "пропан-бутан"
28. Наредба №15 за пожарна безопасност при изпълнение на огневи работи
29. Наредба №3 за правоспособност на заварчиците

30. Наредба № 3 от 16 август 2010 г. за временната организация и безопасността на движението при извършване на строителни и монтажни работи по пътищата и улиците
31. Правилник за отчитане на трудовите злополуки, приет с ПМС №263/30.12.1999г., изм. и доп. ДВ, бр.19/2002г.
32. Правилник за извършване и приемане на СМР
33. Наредба №31 за устройство и безопасна експлоатация на повдигателни съоръжения
34. Наредба за техническата експлоатация на електрически централи и мрежи
35. Наредба №4 от 2006г. за ограничаване на вредния шум чрез шумоизолиране на сградите при тяхното проектиране и за правилата и нормите при изпълнението на строежите по отношение на шума, излъчван по време на строителството.
36. Наредба №11/2005г. за осигуряване на работещите на предпазна храна и / или добавки към нея
37. Наредба от 2001г. за реда за съобщаване, регистриране, потвърждаване, обжалване и отчитане на трудовите злополуки
38. Наредба №15 / 1999г. за условията, реда и изискванията за разработване и въвеждане на физиологични режими на труд и почивка по време на работа
39. Наредба №11 / 2004г. за минималните изисквания за осигуряване на безопасността и здравето на работещите при потенциален риск от експлозивна атмосфера
40. Наредба №16 /1999г. за физиологични норми и правила при ръчна работа с тежести.

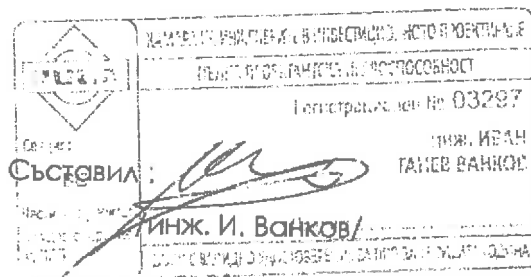



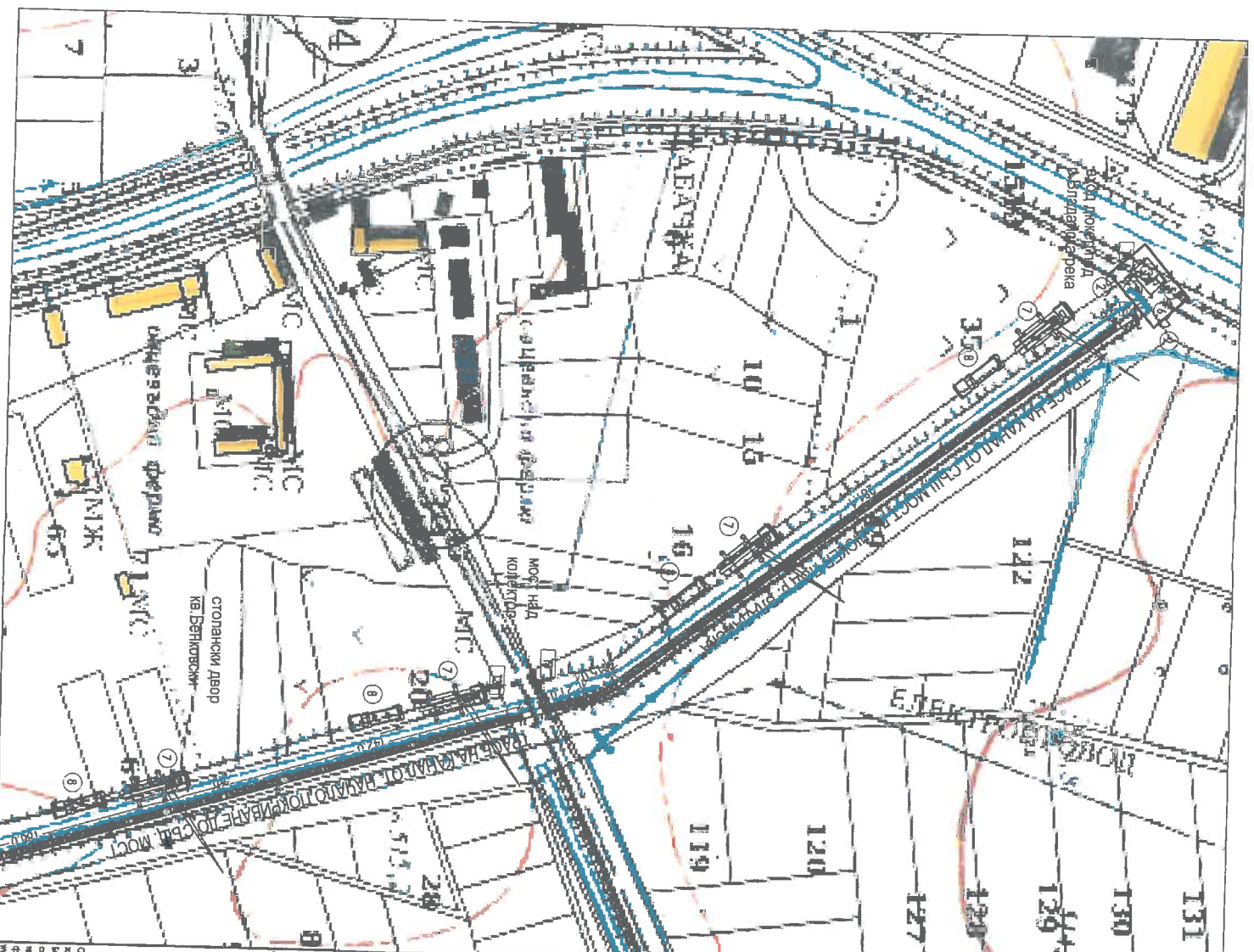

 Софийска вода част от ОУЕВДА		Обект: <b>ВЪЗЛОЖИТЕЛ</b> Проект: <b>Стойнично обидино чрез концесционер "Софийска вода" АД</b>	
ОБЕКТ Покриване на Колектор Водил №1 в участък от двора под Р. "Въдояска река" /изработка, доставка и монтаж на стоманобетонни покривни панели / при ка. Венковски, СО район "Кремиковци"		Част: ПБЗ Фазо: РП Дата: 02.2017г. М: 1:2000 Лист: 1/11	
ЧЕРТЕЖ Строително-сигурнищен план		ПРОЕКТАНТИ Р.А.ОЦАЕВ В.Ц.ПРОКРАНАТ ПРОЕКТАНТ ИНЖ. И. ВАНКОВ	
ВЪЗЛОЖИТЕЛ ИНЖ. К. ПОШЕВ		Основни данни: №: 1175 №: 1175 №: 1175 №: 1175 №: 1175	

- АВГЕНАС:**
- 1 ВРЕМЕННА СТРОИТЕННА ОТГРАДА Нпн=1,20м
  - 2 ПОДВИЖНО ТЯНО ВЪЗ ВРЕМЕННАТА ОТГРАДА ЗА ВОДИХОЗОДИ И ЕВАКУАЦИЯ
  - 3 ФУРГОН - ВИТОВКА ЗА РАБОТНИЦИТЕ
  - 4 ТЕХН. РЪКОВОДИТЕЛИ И ОТТ. ЗЕВУТ С ИМОТО ЗА ОКАЗВАНЕ НА ПЪРВА ПОМОЩ ПРИ ЗЛОПОЛУКА
  - 5 ПОДВИЖЕН АПРЕГАТ ЗА ТОК
  - 6 МОБИЛНА ТОАЛЕТНА
  - 7 ЗВУКОВА СИГНАЛИЗАЦИЯ В СЛУЧАЙ НА АВАРИЯ
  - 8 АВТОКРАН С ТОВАРОПОДЕМНОСТ 8Т И ДЪЛЖИНА НА СТРЕЛАТА 11М
  - 9 БОРДОВИ КАМИОН
- ОЗНАЧЕНИЯ:**
- 11 "ВНИМАНИЕ СТРОИТЕЛЕН ОБЕКТ"
  - 12 "ОПАСНОСТ ОТ ПАДАНЕ В КАНАЛА"
  - 13 ТАБЕЛИ ПО ПЪ. СЪГЛАСНО НАРЕДБА 2722.03.2006г.
  - 14 ИНФОРМАЦИОННА ТАБЕЛА
  - 15 ПРОТИВОПОЖАРНО ТАБЛО

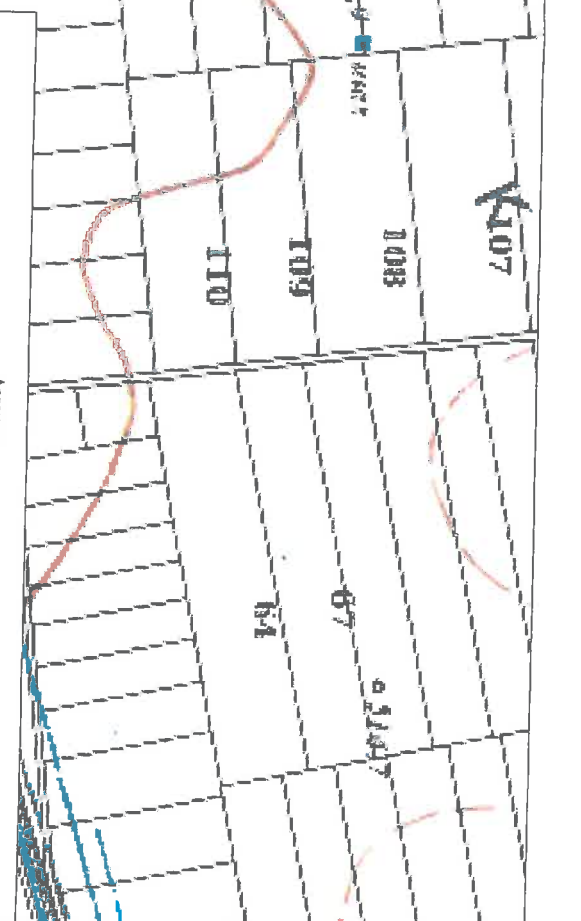

## СПОРАЗУМЕНИЕ

Към договор № .....

За съвместно осигуряване и изпълнение на нормативните изисквания по опазване на околна среда при извършване на дейност от контрактори на територията на обектите в експлоатация и/ или временно спрени от експлоатация на "Софийска вода" – АД и при доставка на стоки и услуги съгласно чл.9 от ЗООС

На .....г. на основание чл.9 от Закона за опазване на околната среда и процедура за контрол на операциите П-ОС 4.4.6-1 се сключи настоящето споразумение между Възложителя – "Софийска вода" АД и Изпълнителя .....

Отговорност за осигуряване на изпълнението на нормативни изисквания по опазване на околна среда носят:

Възложителя – за дейностите свързани с експлоатацията

на.....

/отдел, станция, звено/

Изпълнителя – за дейностите предмет на договор № .....

Координирането на съвместното прилагане на настоящето споразумение се възлага на:

От страна на Възложителя:

Контролиращ служител по договора.....

на длъжност.....

От страна на Изпълнителя .....

на длъжност.....

**1.0** Изпълнителят/ доставчикът се задължава да:

**1.1** Има сходни на тези на „Софийска вода“ АД принципи и политика по опазване на околната среда.

**1.2** Когато Изпълнителят е отговорен за осигуряване на информация и данни от изпитвания (анализи на проби от вода, въздух, шум или замърсени почви, документи при транспорт на отпадъци, тип и количества на рециклиран отпадък), пробовземанията трябва да се извършват от компетентна организация с използване на методи одобрени от компетентните органи (РИОСВ, РИОКОЗ, БД) и отговорното лице от „Софийска вода“ АД посочено в договора.

**1.3** Осигури подходящи инструкции и обучение на лицата, работещи под негов контрол, за мерките предприети за спазване на екологичното законодателство, добрите практики и специфичните дейности по опазване на околната среда.

**1.4** При изпълнение на изкопни работи Изпълнителят трябва да осигури премахване на повърхностния плодороден слой, съхранението и връщането му обратно. Доказателства за внесен повърхностен плодороден слой на мястото му, ще бъдат изисквани. Последващо засяване на 100% растително (тривно) покритие на местата за отдих и култура (градини, театри, библиотеки), удоволствия, ще бъде изисквано.

- 1.5 В случай на генериране на отпадъци от работата на Изпълнителят, той трябва да спазва изискванията на Закона за управление на отпадъците.
- 1.6 Работи за постигане на йерархията за управление на отпадъците – да изготви и следва планове за намаляване, повторно използване, рециклиране или оползотворяване на генерираните отпадъци.
- 1.7 Когато отпадъчният материал не е подходящ за повторно използване, рециклиране или оползотворяване, той трябва да бъде депониран на подходящо за типа отпадък депо. Изпълнителят е длъжен да води записи за количествата изкопен материал, които са предадени на депо за отпадъци и да ги предоставя на „Софийска вода“ АД при поискване.
- 1.8 Всяка процедура или план изготвени от „Софийска вода“ АД или от Изпълнителя за работа в защитени територии или зони със специален статут да бъдат прилагани по всяко време.
- 1.9 Изпълнителят трябва да спазва изискванията на местните и национални власти по отношение на контрола на шума за строителните площадки.
- 1.10 Вредните емисии във въздуха трябва да бъдат сведени до минимум от Изпълнителя, за да се избегне причиняването на неудобство за гражданите, околната среда, работниците и посетители на обекта.
- 1.11 Разработи Аварийен план, който определя методологията и отговорните лица за действие при аварийни ситуации. Аварийният план трябва да е документиран, като с него трябва да бъдат запознати всички служители. Документи за всички обучения на служителите по аварийния план да бъдат съхранявани при подизпълнителя.
- 1.12 Всички горива, масла, смазочни материали и химикали на обекта да бъдат поставени върху непроницаема основа, опаковани и обезопасени. Основата и стените на опаковката трябва да бъдат непроникливи към материала, който се съхранява.
- 1.13 Горива, масла и химикали трябва да се съхраняват на най-малко 10м разстояние от водни обекти, природни хабитати или дренажни системи (канали).
- 1.14 Разливи на масла, лубриканти и химикали трябва да бъдат незабавно отстранени, след което изхвърлени на подходящо за целта място.
- 1.15 При работа с опасни химикали Изпълнителят трябва да спазва всички изисквания на Закона за защита от вредното въздействие на химичните вещества и препарати и подзаконовите му нормативни актове.
- 1.16 За всеки химикал трябва да се осигури Информационен лист за безопасност от производителя,
- 1.17 Преносимите съоръжения (агрегати и апаратури) трябва да се презареждат на специално определените за целта места, на непрониклива повърхност и на разстояние от дренажни системи и водни обекти.
- 2.0 Възложителя се задължава да:
  - 2.1 При необходимост да орпедели място за временно съхранение на отпадъците от дейността на Изпълнителя.
  - 2.2 При констатирано нарушение на правилата по опазване на околната среда, длъжностните лица на Възложителя да съставят констативни протоколи, копие от които се предоставя незабавно на Изпълнителя,.
  - 2.3 Възложителят може да поиска (писмено документирано) отстраняване от обекта на лица на Изпълнителя, които нарушават правилата за опазване на околната среда.
  - 2.4 Възложителят може да поиска (писмено документирано) преустановяване на работа на Изпълнителя, в случаите на нарушение на правилата за опазване на околната среда.
  - 2.5 При актуване на извършените СМР от Изпълнителя, Възложителят може да намали тяхната обща стойност с до 5% в случай на нарушение на правилата за опазване на околната среда.

Екип на „Софийска вода“ АД може да извършва проверки на място за спазването на изискванията, посочени в настоящето споразумение.

Настоящото споразумение се подписва в два еднообразни екземпляра, по един за всяка от страните .

ИЗПЪЛНИТЕЛ:

.....

ВЪЗЛОЖИТЕЛ :

.....

	<b>Документ по БЗР</b> (BS OHSAS 18001:2007)	<b>П-БЗР 4.4.6-1- Д 2</b>	
	<b>СПОРАЗУМЕНИЕ по чл. 18 от ЗЗБУТ</b>	Издание: 04   18/10/2013	Стр. 1 от 4

**Приложение №2**  
**П-БЗР 4.4.6-1- Д 2**

## СПОРАЗУМЕНИЕ

Към договор № .....

**Покриване на колектор Водящ 1 в участък от дюкер под р. „Владайска река“  
(изработка, доставка и монтаж на стоманобетонени покривни панели) при кв.  
Бенковски, СО – район „Кремиковци“**

**За съвместно осигуряване на ЗБУТ при извършване на дейност от  
контрактори на територията на обектите в експлоатация и/ или временно  
спрени от експлоатация на “Софийска вода” – АД съгласно чл.18 от ЗЗБУТ**

На .....г. на основание чл.18 от ЗЗБУТ се сключи настоящето споразумение между  
Възложителя – “Софийска вода” АД и Изпълнителя .....

**Отговорност за осигуряване на ЗБУТ носят:**

**Възложителя** – за дейностите свързани с експлоатацията на .....

/отдел, станция, звено/

**Изпълнителя** – за дейностите предмет на договор № .....

Координирането на съвместното прилагане на настоящето споразумение се възлага на :

От страна на Възложителя:

Контролиращ служител по договора .....

на длъжност.....

От страна на Изпълнителя .....

на длъжност .....

**Преди започване на работа гореспоменатите лица установяват с протокол изпълнението на необходимите предварителни мероприятия по ЗБУТ, осигуряващи настоящето споразумение.**

### Общи изисквания

1. Нищо от условията на споразумението и приложените към него документи не освобождава Изпълнителя от приложимите нормативни изисквания по безопасност и здраве при работа.
2. Изпълнителят се задължава да осигури ЗБУТ, както за всички свои работещи на обекта, така и на всички останали лица, които по друг повод се намират на територията на обекта.
3. Изпълнителят осигурява ежедневен надзор над своите служители и подизпълнители по осигуряване на безопасно извършване на работата.

*Този документ е собственост на “Софийска вода” АД, гр. София.*

*Копирането и предоставянето на документа на служители на “Софийска вода” АД и външни лица се разрешава само от упълномощените представители на ръководството, отговорни за съответната система за управление.*





 Софийска вода	Документ по БЗР (BS OHSAS 18001:2007)	<b>П-БЗР 4.4.6-1- Д 2</b>	
	<b>СПОРАЗУМЕНИЕ по чл. 18 от ЗЗБУТ</b>	Издание: 04	18/10/2013
Стр. 2 от 4			

### Пропусквателен режим

4. Възложителят посочва работната площадка и маршрутите за придвижване на хора и коли на Изпълнителя, и издава карти-пропуск на всички лица на Изпълнителя по предварително представен от него списък.
5. Изпълнителят се задължава да спазва посочените маршрути и пропускателния режим на обекта.
6. Забранен е престоят на работници и техника на Изпълнителя извън посочените работни места и пътища за придвижване.

### Организация по извършване на инструктаж по ЗБУ и ПБ

7. Изпълнителят се задължава да допуска до работа само обучен и инструктиран персонал.
8. На целия персонал на Изпълнителя, включително и специалистите с ръководни функции, Възложителят провежда начален инструктаж съгласно процедура П-БЗР4.4.2-1. Служителите на Изпълнителя задължително преминават начален инструктаж преди започване на работата на място, уточнено от Възложителя и в присъствие на техния ръководител.
9. При промяна на състава, Изпълнителят представя на Възложителя списъка на новите лица за начален инструктаж, преди да ги е допуснал до работа.
10. Специфичните правила по безопасност на "Софийска вода" АД, дадени по време на инструктажа и на оперативните срещи, трябва да бъдат спазвани от всички, винаги и по всяко време.
11. Останалите видове инструктаж по ЗБУ и ПБ на работниците на Изпълнителя са негово задължение и се провеждат и регистрират от негови длъжностни лица, съгласно действащото законодателство.

### Специално работно облекло, лични и колективни предпазни средства

12. Специалното и работно облекло и ЛПС /със сертификати за произход и проверка/ се осигуряват от Изпълнителя съгласно предварителната оценка на риска, направена от Изпълнителя. Същите се осигуряват преди започване на работа и са задължителни за носене от персонала. Поддръжка, почистване и изпирането са за сметка на Изпълнителя.
13. Изпълнителят осигурява необходимите ЛПС и за лица, които посещават обекта, където той извършва дейност /проектанти, строителен надзор, външни контролни органи/.

### Санитарно хигиенни условия

14. Забранено е консумирането на храна и напитки на работната площадка. Това може да става в помещения, отговарящи на хигиенните изисквания. Преди хранене ръцете да се измият старателно с подходящи измиващи препарати.

Този документ е собственост на "Софийска вода" АД, гр. София.  
 Копирането и предоставянето на документа на служители на "Софийска вода" АД и външни лица се разрешава само от упълномощените представители на ръководството, отговорни за съответната система за управление.

	<b>Документ по БЗР</b> (BS OHSAS 18001:2007)	<b>П-БЗР 4.4.6-1- Д 2</b>	
	<b>СПОРАЗУМЕНИЕ по чл. 18 от ЗЗБУТ</b>	Издание: 04	18/10/2013
		Стр. 3 от 4	

15. Изпълнителят осигурява за персонала си и на този на подизпълнителите санитарно-битови помещения и такива за административно техническа работа, ако изрично не е уговорено друго в договора.

16. Изпълнителят оборудва преносима аптечка за даване на първа долекарска помощ.

#### **Организация на работната площадка**

17. Изпълнителят е длъжен да маркира работната си площадка с ограждения /прегради, ленти/ и да я сигнализира със знаци по безопасност и табела.

18. При работа на височина хората, оборудването и материалите трябва да бъдат защитени от падане.

19. При извършване на изкопни работи, Изпълнителят предварително сигнализира изкопите съгласно действащото законодателство.

20. Изпълнителят се задължава да подрежда всички материали и резервни части и да почиства от отпадъци работната площадка, незабавно след работа.

21. Забранява се ползването на производствените инсталации или части от тях без разрешение на контролиращия служител на Възложителя.

#### **Трудови злополуки и инциденти**

22. За всички злополуки, инциденти, наранявания, оказана първа помощ, Изпълнителят незабавно уведомява контролиращия служител на Възложителя и отдел „БЗР“.

23. Сигнали за аварийни ситуации незабавно се докладват на контролиращия служител на Възложителя.

#### **Временно електрическо захранване**

24. Изпълнителят използва собствени разпределителни табла със съответната степен на защита за захранване на електропотребителите си. Възложителят определя местата за присъединяване и допустимите товари.

25. Забранява се превключване от едно място на захранване към друго или включване на допълнителни потребители от Изпълнителя към електрическите съоръжения на Възложителя без разрешението му.

26. Изпълнителят разполага използваните ел. удължители и захранващи кабели по начин, изключващ увреждането на изолацията им от транспортни средства и други средства на Възложителя.

27. Изпълнителят използва електрическите съоръжения по начин, изключващ директния и индиректния допир от работещи на Възложителя.

	<b>Документ по БЗР</b> (BS OHSAS 18001:2007)	<b>П-БЗР 4.4.6-1- Д 2</b>	
	<b>СПОРАЗУМЕНИЕ по чл. 18 от ЗЗБУТ</b>	Издание: 04   18/10/2013	Стр. 4 от 4

### Пожарна безопасност

28. Извършването на огневи работи от Изпълнителя се започва след предварително съгласуване с Възложителя /ръководителя на обекта, на чиято територия се извършва работата и контролиращия служител по договора/.

29. При капитални ремонти и реконструкции, свързани с непрекъснато извършване на огневи работи, Изпълнителят подготвя план за противопожарно осигуряване. Планът се съгласува с РС ПБЗН и представлява неразделна част от разрешителното.

30. Извършването на огневи работи на временни места се допуска само след издаване на Акт за огневи работи на временни места и осигуряване на необходимите средства за първоначално пожарогасене, съгласно изискванията на Глава пета от Наредба Из-2377/2011 г. за правилата и нормите на пожарна безопасност при експлоатация на обектите.

31. Изпълнителят осигурява за своя сметка необходимият вид и количества, изправни и проверени пожарогасителни средства.

**Настоящото споразумение се подписва в два еднообразни екземпляра, по един за всяка от страните.**

**ИЗПЪЛНИТЕЛ :**

.....

**ВЪЗЛОЖИТЕЛ :**

.....

*Този документ е собственост на "Софийска вода" АД, гр. София.  
Копирането и предоставянето на документа на служители на "Софийска вода" АД и външни лица се разрешава само от упълномощените представители на ръководството, отговорни за съответната система за управление.*





	<b>Документ по БЗР</b> (BS OHSAS 18001:2007)	<b>П-БЗР 4.4.6-1- Д 1</b>	
	<b>Формуляр за компетентност по БЗР</b> <b>на контрактори</b>	Издание: 03   15/08/2012 Стр. 1 от 3	

Приложение № 1  
П-БЗР 4.4.6-1- Д 1

## Формуляр за компетентност по БЗР на контрактори

Име и адрес на контрактора:	
Лице за контакт:	
Тел. No: , GSM: E-Mail:	Факс No:
Предмет на договора	<b>Покриване на колектор Водящ 1 в участък от дюкер под р. „Владайска река“ (изработка, доставка и монтаж на стоманобетонени покривни панели) при кв. Бенковски, СО – район „Кремиковци“</b>
Бр. служители:	
<b>1. ДЕКЛАРИРАМ :</b>	
1.	Извършил съм оценка на риска съгласно изискванията на Наредба №5/99, ДВ бр.47/99г. За реда начина и периодичността на оценка на риска.
2.	Безопасните методи и начини при осъществяване на дейността си са разписани в утвърдените от мен инструкции за безопасна работа
3.	Персоналът ми зает с дейността предмет на договора притежава изискващата се от съответната национална нормативна уредба квалификация и компетентност, както и специфични умения в зависимост от извършваната дейност.
4.	При използване на опасни вещества спазвам изискванията на Закона за защита от вредното въздействие на химическите вещества и препарати и подзаконовите му актове
5.	Дейности свързани с разрушаване /демонтаж на етернитови водопроводи ще се извършва само с лица посочени в Разрешението по чл.73 от Закона за здравето ДВ, бр.70/2004
6.	Дейности свързани с обслужване ремонт или реконструкция на водоснабдителни съоръжения и обекти и санитарно охранителните зони , ще извършвам само с персонал притежащи здравни книжки – (Наредба №15, ДВ бр.57/2006 г. За здравните изисквания на лица работещи във ....и водоснабдителни обекти) .
7.	Брой злополуки през последните две години: 1. докладвани ...../загуба на време .....за ..... год. 2. докладвани ...../загуба на време .....за .....год.

Този документ е собственост на "Софийска вода" АД, гр. София.  
Копирането и предоставянето на документа на служители на "Софийска вода" АД и външни лица се разрешава само от упълномощените представители на ръководството, отговорни за съответната система за управление.

 Софийска вода	Документ по БЗР (BS OHSAS 18001:2007)	П-БЗР 4.4.6-1- Д 1	
	Формуляр за компетентност по БЗР на контрактори	Издание: 03	15/08/2012
		Стр. 2 от 3	

Ще докажа с документи горните твърдения в определения от Възложителя срок преди подписване на договора

По т.1:

- Карти за оценка на риска на основни професии за извършваната дейност;

По т.3:

- Копие от свидетелство за правоспособност на заварчик на лицата, които ще изпълняват огневи работи.
- Копие от свидетелство за правоспособност на машинист на товароподемен кран.

Контрактор:

Име.....

Позиция ..... / подпис..... / дата .....

### ДЕКЛАРАЦИЯ

За осигурена техническа поддръжка, и проверка на използваните от контрактора машини и оборудване съобразно предмета на договора

Долуподписаният

.....

*/трите имена/*

Представяващ фирма

.....

Като :

.....

### Декларирам:

1. Използваните работно оборудване, автомобилна техника, технологии, материали и вещества, и помощни към тях средства /приспособления съответстват на характера на извършваната дейност- предмет на договора.
2. Същите са в съответствие на нормите и изискванията за безопасност и здраве при работа, за опазване на околната среда, за ПБ, съдържащи се в приложимите за това оборудване нормативни актове, свързани с оценяване на съответствието.
3. При използване на работно оборудване, което е в номенклатурата на съоръжения с повишена опасност **СЕ СПАЗВАТ** изискванията на специфичните за тях нормативни актове и приложимите за това оборудване нормативни актове, свързани с оценяване на съответствието
4. При използване на електрически уредби и съоръжения, уреди, инструменти и друго ел. работно оборудване в т. ч и преносимо ел. оборудване **СЕ СПАЗВАТ** изискванията на действащата нормативна уредба:
  - Наредба №16-116 за техническа експлоатация на енергообзавеждането;
  - Наредба №3 за устройството на електрическите уредби и електропроводните линии

Този документ е собственост на "Софийска вода" АД, гр. София.  
Копирането и предоставянето на документа на служители на "Софийска вода" АД и външни лица се разрешава само от упълномощените представители на ръководството, отговорни за съответната система за управление.

	<b>Документ по БЗР</b> (BS OHSAS 18001:2007)	<b>П-БЗР 4.4.6-1- Д 1</b>	
	<b>Формуляр за компетентност по БЗР</b> <b>на контрактори</b>	Издание: 03   15/08/2012	Стр. 3 от 3

- Наредба № 1 за проектиране , изграждане и поддържане на електрически уредби за ниско напрежение в сгради
  - Правилник за безопасност и здраве при работа в електрически уредби на електрически и топлофикационни централи и по електрическите мрежи.
  - Правилник по БЗР по електрообзавеждането с напрежение до 1000 V.
5. На ползваното работно оборудване по т. 1, 2 и 3 в т.ч и противопожарните средства и средствата за индивидуална и колективна защита е **ОСИГУРЕНО** техническа поддръжка и ремонт, прегледи , проверки, лабораторни и технически изпитвания в съответствие с изискванията на нормативните актове и специфичните изисквания на съпроводителната, технологичната и ремонтната документация и утвърдени графици за ремонт.

Подпис:

дата...../.....

*Този документ е собственост на "Софийска вода" АД, гр. София.  
 Копирането и предоставянето на документа на служители на "Софийска вода" АД и външни лица се разрешава само от упълномощените представители на ръководството, отговорни за съответната система за управление.*

## ДЕКЛАРАЦИЯ ЗА ПРИЕМАНЕ НА УСЛОВИЯТА В ПРОЕКТА НА ДОГОВОР

Обществена поръчка възлагана чрез обява с предмет „.....“.

С подаването на настоящия документ декларираме, че приемаме условията и ще подпишем, в случай че бъдем избрани Проектно-договора, включващи разделите и приложенията му, с които сме се запознали в качеството ни на участник от публичната покана и приложенията към нея.

С настоящето предлагаме да извършим дейностите предмет на обявата, на цени, които ще бъдат посочени в офертата ни, в съответствие на условията на проекта на договора включително разделите и приложенията.

**Тази оферта остава валидна за срок от ..... дни.**

**Минимален срок 150 дни, считано от датата определена за краен срок за получаване на оферти.**

Име: .....

в качеството на: .....

Фирма/участник: .....

Адрес за кореспонденция:  
.....

Телефон: ..... Факс: .....

Електронен адрес: .....

ЕИК/Булстат: .....

Седалище и адрес на управление:  
.....  
.....

**Подпис:** ..... **Дата:**.....

**ДЕКЛАРАЦИЯ**

Долуподписаният ....., в качеството си на ..... на фирма ....., при изпълнение на обществена поръчка възлагана чрез обява с предмет „.....“.

**ДЕКЛАРИРАМ:**

Намерение да използвам подизпълнител/и .....  
(посочва се ДА или НЕ)

**Забележка:** Моля попълнете информацията по-долу, в случай че ще използвате подизпълнител/и.

Предвиждам да използвам в горепосочената процедура следните подизпълнители (посочва се: наименование на подизпълнителя, ЕИК/ЕГН):

.....  
.....  
.....

Видове работи от предмета на процедурата, които ще се предложат на подизпълнители и съответстващият на тези работи дял в проценти от стойността на обществената поръчка: .....

**Дата:** .....

**Декларатор:** .....

Декларацията се попълва от лицата, представляващи участника.

## ДЕКЛАРАЦИЯ

по чл. 97, ал. 5 от ППЗОП

(за обстоятелствата по чл. 54, ал. 1, т. 1, 2 и 7 от ЗОП)

Долуподписаният ....., в качеството си на ..... на фирма ....., при изпълнение на обществена поръчка възлагана чрез обява с предмет „.....“.

### ДЕКЛАРИРАМ, ЧЕ:

1. Не съм осъден с влязла в сила присъда за: престъпление по чл.108а,чл. 159а-159г, чл.172, чл.192а, чл.194-217, чл.219-252,чл.253-260, чл.301-307, чл.321, 321а и чл.352-353 от Наказателния кодекс.
2. Не съм осъден с влязла в сила присъда, освен ако съм реабилитиран, за престъпление, аналогично на тези по т.1, в друга държава членка или трета страна.
3. Не е налице конфликт на интереси, съобразно §2, т.21 от Допълнителни разпоредби от ЗОП, който не може да бъде отстранен.
4. Задължавам се да уведомя Възложителя за всички настъпили промени в декларираните по-горе обстоятелства в 7-дневен срок от настъпването им.
5. Известна ми е отговорността по чл.313 от Наказателния кодекс за посочване на неверни данни.

Дата: .....

Декларатор: .....

*Декларацията за липсата на обстоятелствата по чл.54, ал.1, т.1, 2 и 7 от ЗОП се подписва от лицата, които представляват участника. (чл. 40 от ППЗОП).*

**ДЕКЛАРАЦИЯ**  
**по чл. 97, ал. 5 от ППЗОП**

(за обстоятелствата по чл. 54, ал. 1, т. 3-5 от ЗОП)

Долуподписаният ....., в качеството си на ..... на фирма ....., при изпълнение на обществена поръчка възлагана чрез обява с предмет „.....“.

**ДЕКЛАРИРАМ, ЧЕ ПРЕДСТАВЛЯВАНИЯТ ОТ МЕН УЧАСТНИК:**

1. Няма задължения за данъци и задължителни осигурителни вноски по смисъла на чл.162, ал.2, т.1 от Данъчно-осигурителния процесуален кодекс и лихвите по тях, към държавата или към общината по седалището на възложителя и на участника, или аналогични задължения, установени с акт на компетентен орган, съгласно законодателството на държавата, в която участникът е установен, освен ако е допуснато разсрочване, отсрочване или обезпечение на задълженията или задължението е по акт, който не е влязъл в сила.
2. Не е налице неравнопоставеност в случаите по чл.44, ал.5 от ЗОП.
3. Не е установено, че:
  - a. е представил документ с невярно съдържание, свързан с удостоверяване липсата на основания за отстраняване или изпълнението на критериите за подбор;
  - b. не е предоставил изискваща се информация, свързана с удостоверяване липсата на основания за отстраняване или изпълнението на критериите за подбор;
4. Задължавам се да уведомя Възложителя за всички настъпили промени в декларираните по-горе обстоятелства в 7-дневен срок от настъпването им.
5. Известна ми е отговорността по чл.313 от Наказателния кодекс за посочване на неверни данни.

Дата: .....

Декларатор: .....

*Когато участникът се представлява от повече от едно лице, декларацията за обстоятелствата по чл.54, ал.1, т.3 - 5 ЗОП се подписва от лицето, което може самостоятелно да го представлява. (чл. 40 от ППЗОП)*

