

ДОГОВОР

8866

Доставка и монтаж на ултразвукови разходомери/водомери за питейна вода

Обособена позиция 1

Настоящият договор се сключи на 12.03.2021г., в гр. София на основание Решение СН-.....11...../09.02.2021 на Възложителя за избор на доставчик на обществена поръчка с № ТТ001929

между:

“СОФИЙСКА ВОДА” АД, регистрирано в Търговския регистър при Агенция по вписванията с ЕИК 130175000, представлявано от Васил Борисов Тренев, в качеството му на Изпълнителен директор, **наричано за краткост в този договор Възложител**

и

“КЮБИКО” ООД, регистрирано в Търговския регистър при Агенция по вписванията с ЕИК **203460924**, седалище и адрес на управление: гр. София 1784, ж.к. Полигона, ул. Михаил Тенев №б, ет.б, офис б.1, представлявано от Димитър Василев Иванов и Добромир Василев Молдованов в качеството им на Управители, **наричано за краткост в този договор Доставчик**.

Възложителят възлага, а Доставчикът приема и се задължава да извършва доставките, предмет на обособена позиция

ОП1 – Доставка и монтаж на ултразвукови разходомери/водомери за питейна вода при безнапорно течение.

ОП2 – Доставка и монтаж на ултразвукови разходомери/водомери за питейна вода с два външни датчика.

ОП3 – Доставка и монтаж на ултразвукови разходомери/водомери за питейна вода с два вътрешни датчика при монтаж в пълна с вода тръба.

от обществената поръчка с № ТТ001929 и предмет „ **Доставка и монтаж на ултразвукови разходомери/водомери за питейна вода** “, съгласно одобрено от възложителя техническо и финансово предложение на доставчика, което е неразделна част от настоящия Договор.

Възложителят и Доставчикът се договариха за следното:

1. В този Договор думите и изразите имат същите значения, както са посочени съответно в Раздел Г: „Общи условия на договора”.
2. Следните документи трябва да се съставят, четат и тълкуват като част от настоящия Договор, и в случай на несъответствие при тълкуване имат предимство в посочения по – долу ред:
 - 2.1. Договор;
 - 2.2. Раздел А: Техническо задание – предмет на договора;
 - 2.3. Раздел Б: Цени и данни;
 - 2.4. Раздел В: Специфични условия на договора;
 - 2.5. Раздел Г: Общи условия на договора за доставка;
3. Доставчикът приема и се задължава да доставя стоки, предмет на настоящия Договор, в съответствие с изискванията на Договора.

4. В съответствие с качеството на извършваните доставки, Възложителят се задължава да заплаща на Доставчика, съгласно единичните цени по Договора, вписани в ценовата таблица за обособената позиция към настоящия Договор, по времето и начина, посочени в Раздел Б: Цени и данни и в Раздел Г: Общи условия на договора.
5. Срокът за възлагане на поръчки по договора е 24 месеца, считано от:
 - 5.1. **За обособена позиция 1 - В случай, че до дата 20.01.2021 г. не е изпратена поръчка, срокът на договора започва да тече от същата дата. В случай, че договорът е подписан след посочената дата, срокът на договора започва да тече считано от датата на подписването му.**
 - 5.2. За ОП2 и ОП3 - В случай, че до дата 15.01.2021 г. не е изпратена поръчка, срокът на договора започва да тече от същата дата. В случай, че договорът е подписан след посочената дата, срокът на договора започва да тече считано от датата на подписването му.
 - 5.3. Срокът на действие на договора приключва 1 месец след изтичане на срока за възлагане на поръчки.
6. Възложителят ще поръчва стоки, предмет на договора, съобразно своите нужди. На доставчика не са гарантирани количества на възлаганите доставки по договора.
7. През посочения по-горе срок за възлагане, възложителят има право да възлага доставки на максимална стойност, ненадвишаваща прогнозната стойност на съответната обособена позиция/ договор без стойността на опциите, а именно:
 - 7.1. **ОП1-Доставка и монтаж на ултразвукови разходомери/водомери за питейна вода при безнапорно течение – прогнозна стойност 40 000 лв. без ДДС.**
 - 7.2. ОП2-Доставка и монтаж на ултразвукови разходомери/водомери за питейна вода с два външни датчика – прогнозна стойност 20 000 лв.
 - 7.3. ОП3-Доставка и монтаж на ултразвукови разходомери/водомери за питейна вода с два вътрешни датчика при монтаж в пълна с вода тръба – прогнозна стойност 20 000 лв. без ДДС.
8. Изменения на договора:
 - 8.1. Изменения на договора за обособена позиция 1:
 - 8.1.1. **Ако към момента на изтичане на срока на настоящия договор възложителят не разполага с текущ договор за възлагане на дейностите, предмет на настоящия договор, същият се подновява за срок до сключване на нов договор, но за не повече от 6 месеца, със стойност на подновяването до 10 000 лева без ДДС.**
 - 8.1.2. **В случаите на подновяване по предходната точка, изпълнителят удължава валидността на представената гаранция за обезпечаване на изпълнението.**
 - 8.1.3. **В случай на изчерпване на прогнозната стойност на договора преди изтичане на срока за възлагане и наличие за възложителя на текущи нужди от услуги, предмет на договора, при наличие на взаимно съгласие между страните, възложителят има право да възлага при условията на договора необходимите му услуги на обща стойност до 8 000 лв. без ДДС или 20% от прогнозната стойност на договора.**

- 8.1.4.** В случай на такова изменение възложителят има право да изиска гаранция за изпълнение, в размер на процента на гаранцията за изпълнение по договора, приложен върху прогнозната стойност на допълнителните услуги.
- 8.1.5.** Доставчикът има възможност да предлага на възложителя по-ниски цени или по-изгодни за възложителя условия от заложените по договора в ценовата таблица. Доставчикът изпраща писмено предложението си, което се одобрява от контролиращия служител по договора от страна на възложителя.
- 8.2.** Изменения на договора за обособена позиция 2:
- 8.2.1.** Ако към момента на изтичане на срока на настоящия договор възложителят не разполага с текущ договор за възлагане на дейностите, предмет на настоящия договор, същият се подновява за срок до сключване на нов договор, но за не повече от 6 месеца, със стойност на подновяването до 5 000 лева без ДДС.
- 8.2.2.** В случаите на подновяване по предходната точка, изпълнителят удължава валидността на представената гаранция за обезпечаване на изпълнението.
- 8.2.3.** В случай на изчерпване на прогнозната стойност на договора преди изтичане на срока за възлагане и наличие за възложителя на текущи нужди от услуги, предмет на договора, при наличие на взаимно съгласие между страните, възложителят има право да възлага при условията на договора необходимите му услуги на обща стойност до 4 000 лв. без ДДС или 20% от прогнозната стойност на договора.
- 8.2.4.** В случай на такова изменение възложителят има право да изиска гаранция за изпълнение, в размер на процента на гаранцията за изпълнение по договора, приложен върху прогнозната стойност на допълнителните услуги.
- 8.2.5.** Доставчикът има възможност да предлага на възложителя по-ниски цени или по-изгодни за възложителя условия от заложените по договора в ценовата таблица. Доставчикът изпраща писмено предложението си, което се одобрява от контролиращия служител по договора от страна на възложителя.
- 8.3.** Изменения на договора за обособена позиция 3
- 8.3.1.** Ако към момента на изтичане на срока на настоящия договор възложителят не разполага с текущ договор за възлагане на дейностите, предмет на настоящия договор, същият се подновява за срок до сключване на нов договор, но за не повече от 6 месеца, със стойност на подновяването до 5 000 лева без ДДС.
- 8.3.2.** В случаите на подновяване по предходната точка, изпълнителят удължава валидността на представената гаранция за обезпечаване на изпълнението.
- 8.3.3.** В случай на изчерпване на прогнозната стойност на договора преди изтичане на срока за възлагане и наличие за възложителя на текущи нужди от услуги, предмет на договора, при наличие на взаимно съгласие между страните, възложителят има право да възлага при условията на договора необходимите му услуги на обща стойност до 4 000 лв. без ДДС или 20% от прогнозната стойност на договора.
- 8.3.4.** В случай на такова изменение възложителят има право да изиска гаранция за изпълнение, в размер на процента на гаранцията за изпълнение по договора, приложен върху прогнозната стойност на допълнителните услуги.

- 8.3.5. Доставчикът има възможност да предлага на възложителя по-ниски цени или по-изгодни за възложителя условия от заложените по договора в ценовата таблица. Доставчикът изпраща писмено предложението си, което се одобрява от контролиращия служител по договора от страна на възложителя.
9. Доставчикът е представил/внесъл гаранция за изпълнение на настоящия Договор в размер на 3% (три процента) от максималната стойност на договора за съответната обособена позиция, без да включва стойността на опциите. Гаранцията за изпълнение на договора е с валидност, считано от датата на подписването му до изтичане на срока на действието му.
10. Задълженията на доставчика по отношение на гаранционния срок на стоките, предмет на договора, запазват действието си до изтичане на уговорения гаранционен срок.
11. В случай че доставчикът е обявил в офертата си ползването на подизпълнител/и, то той е длъжен да сключи договор/и за подизпълнение.
12. * Контролиращ служител по договора от страна на Доставчика:
.....
13. * Контролиращ служител по договора, от страна на Доставчика:
.....

Настоящият Договор се сключи в два еднообразни екземпляра, по един за всяка от страните, въз основа и в съответствие с българското право

Информацията е заличена съгласно чл.37 от ЗОП

Управител
„Кюбико“ ООД
Доставчик



В
Васил Тренев
Изпълнителен директор
"Софийска вода" АД
Възложител

* Попъва се от Възложителя на етап подписване на договора.

РАЗДЕЛ А: ТЕХНИЧЕСКО ЗАДАНИЕ – ПРЕДМЕТ НА ДОГОВОРА

ТЕХНИЧЕСКО ЗАДАНИЕ - ПРЕДМЕТ НА ДОГОВОРА

1. Предмет на договора е доставката и монтажа на фланшови магнитно индуктивни разходомери, в зависимост от обособената позиция, за която е сключен:

1.1. ОП1 – Доставка и монтаж на ултразвукови разходомери/водомери за питейна вода при безнапорно течение;

1.2. ОП2 – Доставка и монтаж на ултразвукови разходомери/водомери за питейна вода с два външни датчика;

1.3. ОП3 – Доставка и монтаж на ултразвукови разходомери/водомери за питейна вода с два вътрешни датчика при монтаж в пълна с вода тръба.

2. ОБЩИ ИЗИСКВАНИЯ КЪМ ДОСТАВКАТА

2.1. При всяка доставка всеки уред трябва да бъде придружен със сертификат за калибриране.

2.2. Възложителят не монтира уредите предмет на поръчката. Доставчикът осигурява доставка, монтаж и въвеждането им в експлоатация.

2.3. Монтажът на доставени стоки се осъществява в рамките на 1 работен ден, предварително съгласуван между страните по договора.

2.4. Уредът се въвежда в експлоатация след неговия монтаж и пробна експлоатация в срок от 5 работни дни след монтирането му.

2.5. Изправната работа на уреда се удостоверява чрез двустранен протокол между Доставчика и представител на Възложителя, съставен и подписан след приключване на срока на пробна експлоатация от предходната точка.

2.6. Доставчикът е длъжен в рамките на тези 5 работни дни, считано от датата на монтажа на уреда, да направи, ако е необходимо, промени по монтажа и предостави на Възложителя протокол за калибриране на уреда в скоростния диапазон, в който уредът ще работи, ако Възложителят поиска такъв. Възложителят се задължава да предостави на Изпълнителя информация за този скоростен диапазон.

2.7. В случай, че в рамките на срока за пробна експлоатация се установи, че уредите не са изправни и/или не отговарят на изискванията на договора, Доставчикът се задължава да ги подмени с такива, отговарящи на изискванията. В случай, че датата на доставка на подменящата стока е след изтичане на предвидения в договора срок за доставка (считано от датата на поръчката, по която първоначално е била доставена неизправната стока), се прилагат условията на т. 1.2 и/или т.1.3 от Раздел В.

2.8. Място на доставка: обекти на “Софийска вода” АД, включително на територията на Столична община, указани в поръчката за доставка.

2.9. Доставчикът доставя стоките предмет на договора до 40 (четиридесет) работни дни след получаване на официална поръчка от Възложителя по факс/имейл. Доставката се удостоверява с двустранен приемо-предавателен протокол, подписан без възражения от страна на Изпълнителя и представител на Възложителя.

2.10. Доставчикът доставя стоките, предмет на договора, със собствен транспорт на мястото, указано в съответната поръчка на Възложителя, в рамките на максималния срок на доставка, посочен в предходната точка и по цени, посочени в Ценова таблица от Раздел Б: Цени и данни.

- 2.11. Преди всяка доставка Доставчикът или негов представител трябва да се свърже с лицето за контакти указано в съответната поръчка и да уточни детайлите по доставката.
- 2.12. Всяка доставка на уредите трябва да бъде придружавана с декларация за съответствие от производителя, за доставяните стоки;
- 2.13. При възникнала необходимост и при поискване от страна на Възложителя, за доставка на стоки/консумативи, извън посочените в раздел Б: Цени и данни, Изпълнителят предоставя калкулация с информация за цената на стоките/консумативите. Калкулацията с информацията за цените се прилага единствено след одобрение от Контролиращия служител по договора от страна на Възложителя. Максималният размер на разходите в този случай е до 10% (десет) от общата стойността на договора за всяка обособена позиция.

3. ТЕХНИЧЕСКИ ИЗИСКВАНИЯ КЪМ СТОКИТЕ, ПРЕДМЕТ НА ДОГОВОРА ЗА ОБОСОБЕНА ПОЗИЦИЯ 1

3.1. Стационарни ултразвукови разходомери/водомери

- 3.1.1. **Разходомерите/водомерите да измерват по технологията "Transite Time" (време за преминаване).**
- 3.1.2. **Разходомерите/водомерите да позволяват монтаж на тръби с номинален диаметър от 300 мм до 4000 мм или производни некръгли сечения.**
- 3.1.2.1. **Датчиците да са монтирани според изискванията, описани в техническата документация на производителя.**
- 3.1.3. **Отдалеченост на сензорите от предавателя стандартно до 50 м, с опция до 150 м., която да е задължително включена в офертата.**
- 3.1.4. **Измерването да започва при минимална скорост 0.02 m/s.**
- 3.1.5. **Грешка на точността при отчет в права и обратна посока:**
- 3.1.5.1. **+/- 3 % или по-малко**
- 3.1.6. **Измервателните устройства да измерват и визуализират обратните потоци и да изчисляват мрежовите потоци.**
- 3.1.7. **Измервателните устройства да бъдат с изолирани изводи за цифрови импулси (дигитален изход – импулсен отворен колектор), аналогов изход 4-20mA и Modbus (RTU или TCP/IP).**
- 3.1.8. **Да имат възможност за директна кабелна връзка, посредством специализиран кабел за връзка с RTU(IP 65 на RTU).**
- 3.1.9. **Комуникация и програмиране на уредите - компютърна връзка с уреда за десктоп и лаптоп – всички изброени, чрез едно или няколко от следните:**
- 3.1.9.1. **USB порт;**
- 3.1.9.2. **RS 485/232 порт.**
- 3.1.10. **Комплектовка на уредите:**
- 3.1.10.1. **Измервателни датчици и крепежни елементи за тях;**

- 3.1.10.2. Кабели за връзка от сензора до електронния преобразовател на сигнала (вторичен прибор) – фабрично херметично фиксирани към скоростните сензори;
 - 3.1.10.3. Кабел за комуникация и програмиране – 1 брой за всяка доставка;
 - 3.1.10.3.1. Софтуер за настройки на уреда за всяка доставка;
 - 3.1.10.4. Захранващ кабел;
 - 3.1.10.5. В случай, че доставяния уред няма Modbus (RTU или TCP/IP), новият уред следва да е окомплектован със смарт RTU с отворен протокол DNP3, синхронизиран по време, архив на събитията, диагностична информация за входно/изходните точки, да може да комуникира с повече от една станция, с възможност за програмиране на място и отдалечено.
 - 3.1.11. Температурен обхват:
 - 3.1.11.1. Работна температура – от -20°C до +50°C;
 - 3.1.11.2. Температура на съхранение – от -20°C до +70°C.
 - 3.1.12. Измервателните уреди да работят с 24V напрежение и акумулаторна батерия на 12V с възможност за работа на подзаряд от ел.мрежата 220V или соларен панел;
 - 3.1.13. Да се осигури непрекъснато захранване на уреда минимум 24 часа
 - 3.1.14. Минималните изисквани характеристики за дисплея на вторичния прибор са:
 - 3.1.14.1. Дебит в различни мерни единици – l/s, и m³/h
 - 3.1.14.2. Обем в m³ - положителен, отрицателен (свързано с обратен поток)
- 3.2 Вторичният прибор и допълнителното оборудване (акумулаторни батерии, UPS, контролери, преобразуватели и др.) трябва да са разположени в табла. Таблото трябва да е с min IP 55 и да е с подгрев, за предотвратяване на конденз и замръзване.**

4. ТЕХНИЧЕСКИ ИЗИСКВАНИЯ КЪМ СТОКИТЕ, ПРЕДМЕТ НА ДОГОВОРА ЗА ОБОСОБЕНА ПОЗИЦИЯ 2

4.1. Стационарни ултразвукови разходомери/водомери

- 4.1.1. Разходомерите/водомерите да измерват по технологията “Transite Time” (време за преминаване).
- 4.1.2. Разходомерите/водомерите да позволяват монтаж на тръби с номинален диаметър от 400 мм до 3000 мм.
- 4.1.3. Датчиците на ултразвуковия разходомер/водомери да са външни и да са надеждно монтирани към водопровода. Разходомерът/водомерът да има възможност за монтаж хоризонтално, вертикално и в наклонен участък.

- 4.1.3.1. Датчиците да са монтирани според изискванията, описани в техническата документация на производителя.
- 4.1.4. Отдалеченост на сензорите от предавателя стандартно до 50 м, с опция до 150 м., която да е задължително включена в офертата.
- 4.1.5. Измерването да започва при минимална скорост 0.02 m/s.
- 4.1.6. Грешка на точността при отчет в права и обратна посока:
 - 4.1.6.1. +/- 1.5 % или по-малко;
- 4.1.7. Измервателните устройства да измерват обратните потоци и да изчисляват мрежовите потоци.
- 4.1.8. Измервателните устройства да бъдат с изолирани изводи за цифрови импулси (дигитален изход – импулсен отворен колектор), аналогов изход 4-20mA и Modbus (RTU или TCP/IP).
- 4.1.9. Комуникация и програмиране на уредите - компютърна връзка с уреда за десктоп и лаптоп – всички изброени, чрез едно или няколко от следните:
 - 4.1.9.1. Инфрачервен порт;
 - 4.1.9.2. Блутут (Bluetooth);
 - 4.1.9.3. RS 485/232 порт;
 - 4.1.9.4. USB порт.
- 4.1.10. Комплектовка на уредите:
 - 4.1.10.1. Скоростни датчици и крепежни елементи за тях;
 - 4.1.10.2. Кабели за връзка от сензора до електронния преобразовател на сигнала (вторичен прибор) – фабрично херметично фиксирани към скоростните сензори;
 - 4.1.10.3. Кабел за комуникация и програмиране – 1 брой за всяка доставка;
 - 4.1.10.3.1. Софтуер за настройки на уреда за всяка доставка;
 - 4.1.10.4. Захранващ кабел.
- 4.1.11. Температурен обхват:
 - 4.1.11.1. Работна температура – от -20°C до +50°C;
 - 4.1.11.2. Температура на съхранение – от -20°C до +70°C.
- 4.1.12. Измервателните уреди да работят с 24V напрежение и акумулаторна батерия на 12V с възможност за работа на подзаряд от ел.мрежата 220V или соларен панел;
- 4.1.13. Да се осигури непрекъснато захранване на уреда минимум 24 часа
- 4.1.14. Да се осигури високоволтова защита Клас III.
- 4.1.15. Минималните изисквани характеристики за дисплея на вторичния прибор са:
 - 4.1.15.1. Дебит в различни мерни единици – l/s, и m³/h
 - 4.1.15.2. Обем в m³ - положителен, отрицателен (свързано с обратен поток)

4.2 Вторичният прибор и допълнителното оборудване (акумулаторни батерии, UPS, контролери, преобразуватели и др.) трябва да са разположени в табло. Таблото трябва да е с min IP 55 и да е с подгрев, за предотвратяване на конденз и замръзване.

5. ТЕХНИЧЕСКИ ИЗИСКВАНИЯ КЪМ СТОКИТЕ, ПРЕДМЕТ НА ДОГОВОРА ЗА ОБОСОБЕНА ПОЗИЦИЯ 3

5.1. Стационарни ултразвукови разходомери/водомери

- 5.1.1. Разходомерите/водомерите да измерват по технологията "Transite Time" (време за преминаване).
- 5.1.2. Разходомерите/водомерите да позволяват монтаж на тръби с номинален диаметър от 400 мм до 3000 мм.
- 5.1.3. Датчиците на ултразвуковия разходомер/водомери да са вътрешни и да са надеждно монтирани към водопровода. Разходомерът/водомерът да има възможност за монтаж хоризонтално, вертикално и в наклонен участък.
 - 5.1.3.1. Датчиците да са монтирани според изискванията, описани в техническата документация на производителя.
- 5.1.4. Отдалеченост на сензорите от предавателя стандартно до 50 м, с опция до 150 м., която да е задължително включена в офертата.
- 5.1.5. Измерването да започва при минимална скорост 0.02 m/s.
- 5.1.6. Грешка на точността при отчет в права и обратна посока:
 - 5.1.6.1. +/- 1.5 % или по-малко;
- 5.1.7. Измервателните устройства да измерват обратните потоци и да изчисляват мрежовите потоци.
- 5.1.8. Измервателните устройства да бъдат с изолирани изводи за цифрови импулси (дигитален изход – импулсен отворен колектор), аналогов изход 4-20mA и Modbus (RTU или TCP/IP).
- 5.1.9. Комуникация и програмиране на уредите - компютърна връзка с уреда за десктоп и лаптоп – всички изброени, чрез едно или няколко от следните:
 - 5.1.9.1. Инфрачервен порт;
 - 5.1.9.2. Блутут (Bluetooth);
 - 5.1.9.3. RS 485/232 порт;
 - 5.1.9.4. USB порт.
- 5.1.10. Комплектовка на уредите:
 - 5.1.10.1. Скоростни датчици и крепежни елементи за тях;
 - 5.1.10.2. Кабели за връзка от сензора до електронния преобразовател на сигнала (вторичен прибор) – фабрично херметично фиксирани към скоростните сензори;
 - 5.1.10.3. Кабел за комуникация и програмиране – 1 брой за всяка доставка;
 - 5.1.10.3.1. Софтуер за настройки на уреда за всяка доставка;
 - 5.1.10.4. Захранващ кабел.

5.1.11. Температурен обхват:

5.1.11.1. Работна температура – от -20°C до +50°C;

5.1.11.2. Температура на съхранение – от -20°C до +70°C.

5.1.12. Измервателните уреди да работят с 24V напрежение и акумулаторна батерия на 12V с възможност за работа на подзаряд от ел.мрежата 220V или соларен панел;

5.1.13. Да се осигури непрекъснато хранване на уреда минимум 24 часа

5.1.14. Да се осигури високоволтова защита Клас III.

5.1.15. Минималните изисквани характеристики за дисплея на вторичния прибор са:

5.1.15.1. Дебит в различни мерни единици – l/s, и m³/h

5.1.15.2. Обем в m³ - положителен, отрицателен (свързано с обратен поток)

5.2 Вторичният прибор и допълнителното оборудване (акумулаторни батерии, UPS, контролери, преобразуватели и др.) трябва да са разположени в табло. Таблото трябва да е с min IP 55 и да е с подгрев, за предотвратяване на конденз и замръзване.

6. СРОКОВЕ

6.1. Гаранционният срок на всички стоки, предмет на процедурата е минимум 2 (две) години, считано от датата на двустранния протокол, удостоверяващ изправната работа на монтираната стока, подписан между Доставчика и представителя на Възложителя след приключване на срока на пробна експлоатация.

6.2. Срокове за реакция в гаранционно и извънгаранционно обслужване:

6.2.1. До 3 (три) работни дни след официално уведомяване от Възложителя по факс/имейл, Доставчикът трябва да даде становище по проблема и срок за отстраняването му, не по-дълъг от 40 (четиридесет) работни дни.

6.2.2. Срок за подмяна на уред като част от гаранционното обслужване – до 40 (четиридесет) работни дни след официално уведомление от Възложителя по факс/имейл. За периода на ремонта на гаранционния уред Доставчикът осигурява заместващ уред.

6.2.3. Срок за ремонт на уред – до 40 (четиридесет) работни дни от датата на официалното уведомление от Възложителя по факс/имейл. В периода на ремонт на гаранционния уред, Доставчикът осигурява заместващ уред с еквивалентни характеристики.

7. ГАРАНЦИОННО И ИЗВЪНГАРАНЦИОННО ОБСЛУЖВАНЕ

7.1. Доставчикът се задължава да осигури пълно гаранционно обслужване, в рамките на 24-месечния гаранционен срок на стоките, предмет на договора.

7.2. Всички допълнителни разходи по гаранционната поддръжка в рамките на посочените гаранционни срокове, като транспорт, доставка, подмяна, монтаж и демонтаж на стоки, включително заместващи, и др. разходи са за сметка на Доставчика.

7.3. Гаранционните срокове започват да текат съгласно уговореното в т. 6.1. от РАЗДЕЛ А: ТЕХНИЧЕСКО ЗАДАНИЕ – ПРЕДМЕТ НА ДОГОВОРА.

7.4. За периода на гаранционна поддръжка, Доставчикът се задължава да спазва посочените в т.б.2. от настоящия раздел срокове за гаранционно обслужване.

7.5. Гаранцията е в сила в случай, че Възложителят спазва предписанията на производителя и гаранционните обслужвания се извършват от Доставчика. По време на гаранционното обслужване на стоките, предмет на договора, Доставчикът използва само оригинални резервни части, одобрени от производителя. В случай, че в рамките на гаранционния срок на дадена стока се наложи подмяна на батерии, последните се осигуряват от Доставчика, за което Възложителят не дължи допълнително заплащане.

7.6. По време на гаранционния срок, Доставчикът се задължава да доставя оригинални резервни части и отстранява за своя сметка всички производствени и/или монтажни дефекти на стоките предмет на договора, без случаите на нормално износване. Извършването по време на гаранционния срок техническо обслужване задължително се протоколира. В случай на повреда, възникнала в резултат на лошо качество на извършен ремонт или на вложените резервни части, разходите за ремонта и на вложените части са за сметка на Доставчика.

7.7. Доставчикът трябва да извършва всички гаранционни и извънгаранционни обслужвания без забава и в съответствие с утвърдените схеми за гаранционно/техническо обслужване на производителите, като е подsigурил необходимите за това резервни части.

7.8. Всички ремонти, покрити от гаранционните задължения на Доставчика, се извършват от него, без допълнително заплащане на части и труд от Възложителя.

7.9. В рамките срока на договора при възникнала необходимост и поискване от Възложителя, Доставчикът се задължава да осъществява срещу заплащане от Възложителя и извънгаранционни обслужване и ремонт (когато са извън обхвата на гаранционните условия по договора), при следните условия:

7.9.1. За положения труд се заплаща по текущите цени на Доставчика към момента на осъществяване на ремонта.

7.9.2. За вложени оригинални резервни части се заплаща съгласно валидните в момента на извършване на услугата цени на резервните части на производителя.

7.9.3. Доставчикът извършва извънгаранционното обслужване и ремонт на стоките, предмет на договора след предварително предоставяне на калкулация с информация за цените по т.7.9.1. и т.7.9.2. от настоящия раздел и одобрение от страна на Контролиращия служител или Представителя на контролиращия служител.

7.9.4. Упълномощеният представител на Доставчика съгласува с Контролиращия служител обема (вкл. брой сервизни часове и необходими резервни части, с техните гаранционни срокове), приблизителната стойност и срока за ремонт/профилактика на стоката, преди започване на същинския ремонт. След одобрение от страна на Контролиращия служител на Възложителя, Доставчикът пристъпва към извършване на извънгаранционното обслужване и ремонт.

7.9.5. Ремонтът се осъществява в предварително съгласуван между страните по договора срок, не по-дълъг от 40 (четиридесет) работни дни, считано от одобрението по имейл от страна на Контролиращия служител за започването му. В периода на ремонт на гаранционния уред, Доставчикът монтира заместващ уред с еквивалентни характеристики.

7.9.6. За извършения ремонт се подписва двустранен приемо-предавателен протокол.

8. ИЗИСКВАНИЯ СВЪРЗАНИ СЪС СИГУРНОСТТА

8.1. Изпълнителят се задължава в срок до 10 работни дни след подписване на договора да представи на основание Постановление №181 от 20.07.2009 г. на МС и във връзка с чл.4, ал.4 от ЗДАНС и чл.40 т.2 от ППЗДАНС необходимия комплект документи за всички свои служители, които ще работят на обекта, с цел издаване на разрешение за достъп до стратегическите обекти и зони от състава на „Софийска вода“ АД. Документите се предоставят на контролиращия служител по договора, при което се подписва приемо-предавателен протокол. Те трябва да бъдат оригинали или заверени копия „Вярно с оригинала“, подпис и печат на Изпълнителя.

8.2. Необходимият комплект документи са както следва:

8.2.1. Свидетелство за съдимост;

8.2.2. Медицинска справка от Център за психично здраве, че лицето не се води на диспансерен отчет;

8.2.3. Служебна бележка от органите на прокуратурата или НСЛС за липса на водени досъдебни или съдебни производства (бул. Д-р Г.М. Димитров 42, София);

8.2.4. Попълнен въпросник - Приложение № 6 от „Правилника за прилагане на закона за ДАНС“ (по образец).

9. ПОДИЗПЪЛНИТЕЛ

9.1. Изпълнителят сключва договор за подизпълнение с подизпълнителите, посочени в офертата при участие в процедурата.

9.2. В срок до 3 дни от сключването на договор за подизпълнение или на допълнително споразумение за замяна на посочен в офертата подизпълнител доставчикът изпраща копие на договора или на допълнителното споразумение на възложителя заедно с доказателства, че са изпълнени условията по чл.66, ал.2 и 11 от ЗОП.

9.3. Подизпълнителите нямат право да превъзлагат една или повече от дейностите, които са включени в предмета на договора за подизпълнение.

9.4. Не е нарушение на забраната по предходната точка доставката на стоки, материали или оборудване, необходими за изпълнението на обществената поръчка, когато такава доставка не включва монтаж, както и сключването на договори за услуги, които не са част от договора за обществената поръчка, съответно от договора за подизпълнение.

9.5. При изпълнението на договора доставчика и неговите подизпълнители са длъжни да спазват всички приложими правила и изисквания, свързани с опазване на околната среда, социалното и

трудовето право, приложими колективни споразумения и/или разпоредби на международното екологично, социално и трудово право съгласно приложение №10 от ЗОП.

- 9.6. Когато частта от поръчката, която се изпълнява от подизпълнител, може да бъде предадена като отделен обект на доставчика или на възложителя, възложителят заплаща възнаграждение за тази част на подизпълнителя. Възложителят има право да откаже плащане по този член, когато искането за плащане е оспорено, до момента на отстраняване на причината за отказа.
- 9.7. Разплащанията по предходната точка се осъществяват въз основа на искане, отправено от подизпълнителя до възложителя чрез доставчика, който е длъжен да го предостави на възложителя в 15-дневен срок от получаването му.
- 9.8. Към искането по предходната точка доставчикът предоставя становище, от което да е видно дали оспорва плащанията или част от тях като недължими.
- 9.9. Независимо от възможността за използване на подизпълнители отговорността за изпълнение на договора за обществена поръчка е на доставчика.
- 9.10. При обществени поръчки за СТРОИТЕЛСТВО, както и за УСЛУГИ, чието изпълнение се предоставя в обект на възложителя, след сключване на договора и най-късно преди започване на изпълнението му, доставчикът уведомява възложителя за името, данните за контакт и представителите на подизпълнителите, посочени в офертата. Доставчикът уведомява възложителя за всякакви промени в предоставената информация в хода на изпълнението на поръчката.
- 9.11. Замяна или включване на подизпълнител по време на изпълнението на договора се допуска по изключение, когато възникне необходимост, ако са изпълнени едновременно следните условия:
 - a. за новия подизпълнител не са налице основанията за отстраняване в процедурата;
 - b. новият подизпълнител отговаря на критериите за подбор, на които е отговарял предишният подизпълнител, включително по отношение на дела и вида на дейностите, които ще изпълнява, коригирани съобразно изпълнените до момента дейности.
- 9.12. При замяна или включване на подизпълнител изпълнителят представя на възложителя всички документи, които доказват изпълнението на условията по предходната точка.

ПРЕДЛОЖЕНИЕ ЗА ИЗПЪЛНЕНИЕ НА ПОРЪЧКАТА

Долуподписаният /ата/ **Добромир Василев Молдованов**
/собствено бащино фамилно име /

в качеството си на **Управител**
/посочва се качеството на лицето/

в **Кюбико ООД**
/наименование на участника/

Относно: Процедура за възлагане на обществена поръчка с номер ТТ001929 и предмет: **„Доставка и монтаж на ултразвукови разходомери/водомери за питейна вода“**
Обособена позиция: Едно

УВАЖАЕМИ ДАМИ И ГОСПОДА,

След запознаване с всички документи и образци от документацията за обществената поръчка, потвърждаваме че в случай че бъдем избрани за изпълнител за обособената позиция, за която участваме, ще изпълним поръчката съобразно заложените в проекта на договор и неговите раздели - срокове, технически спецификации и изисквания на възложителя.

Известна ми е отговорността по чл.313 от Наказателния кодекс за посочване на неверни данни.

Документът се подписва от законния представител на участника или от надлежно упълномощено лице.

Дата: **06.07.2020**.....

Информацията е заличена съгласно чл.37 от ЗОП

Подпис и печат:.....

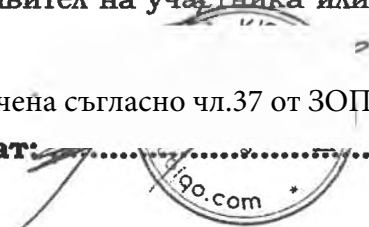

ТЕХНИЧЕСКО ПРЕДЛОЖЕНИЕ

За обособена позиция 1 (Едно)

От фирма: Кюбико ООД

Настоящото схеми/чертежи са подготвено съобразно изискванията на документацията за участие за процедура № ТТ001929 с предмет „Доставка и монтаж на ултразвукови разходомери/водомери за питейна вода“

Производител на всички стоки описани в техническото предложени е:

Nivus GmbH

75031, Eppingen

Германия

Tel: +49 7262 9191-0

Fax: +49 7262 9191-999

www.nivus.de

Подпис:

Управител: Добромир Молдованов

Дата: 06.02.2020
КЮБИКО

Информацията е заличена съгласно чл.37 от ЗОП



1. Технически данни

1.1. Иновативност и висока точност

NivuFlow 650 е проектиран и произведен в съответствие с ISO 6416 и IEC 60041. Уредът е разработен за прецизно измерване на водно количество в открити канали, частично или изцяло запълнени тръбопроводи.

За да се удовлетворят най-високите изисквания за точност разходомерът използва 8 сензора, измерващи скоростта в 4 различни равнини, а с разширителни модули могат да се монтират до 64 сензора. NivuFlow 650 измерва дебит в две посоки, без да причинява смущения в хидравличния профил на измерваното сечение или да създава допълнителни загуби на напор. Сензорите на NIVUS позволяват измерване на разхода на вода в широк набор от приложения.

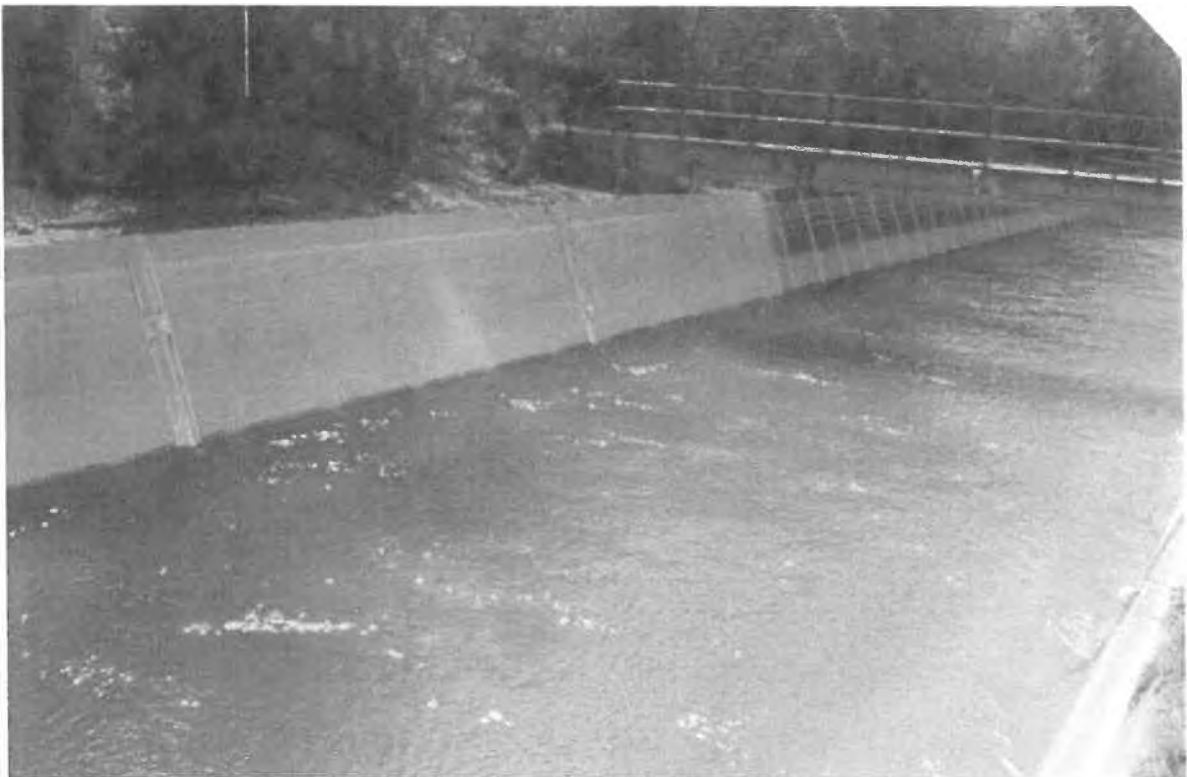

КЮБИК

Информацията е заличена съгласно чл.37 от ЗОП

Type text here

14 NIVUS.COM

1.2. Измерване на дебита от най-високото техническо ниво

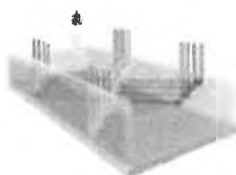

Трансмитерът може лесно да бъде монтиран в ел. табло, като се използва система за монтаж директно на DIN шина. Също така се предлага и вариант с влаго и прахо устойчива кутия, осигуряваща пълна защита при тежки атмосферни условия на работа. Големият графичен дисплей на трансмитера позволява бързо и лесно въвеждане в експлоатация на системата.

NivuFlow 650 предлага обширни диагностични опции и позволява задълбочен анализ на данните дори и на място. Системата използва протоколи, които са надеждни, с разнообразни възможности за комуникация и I / O връзки, които дават възможност на операторите да интегрират инструментите в SCADA или подобни операционни системи.

Преимущества на уреда:

- ✓ Използване на един или няколко чифта ултразвукови сензора, до 32 измервателни пътя.
- ✓ Бързо и лесно въвеждане на уреда в експлоатация, благодарение на интуитивната и модерна операционна система.
- ✓ Широка гама от ултразвукови сензори позволяваща монтаж при всякакви хидравлични условия и напречни сечения
- ✓ Онлайн връзка / предаване на данни и поддръжка на уреда от разстояние чрез достъп до интернет
- ✓ Интеграция в съществуващи системи за управление чрез универсални интерфейси
- ✓ Водонепромокаема кутия за употреба във влажна среда
- ✓ В съответствие с EN ISO 6416 & EC 60041

Информацията е заличена съгласно чл.37 от ЗОП

1.3. Трансмитер NF650

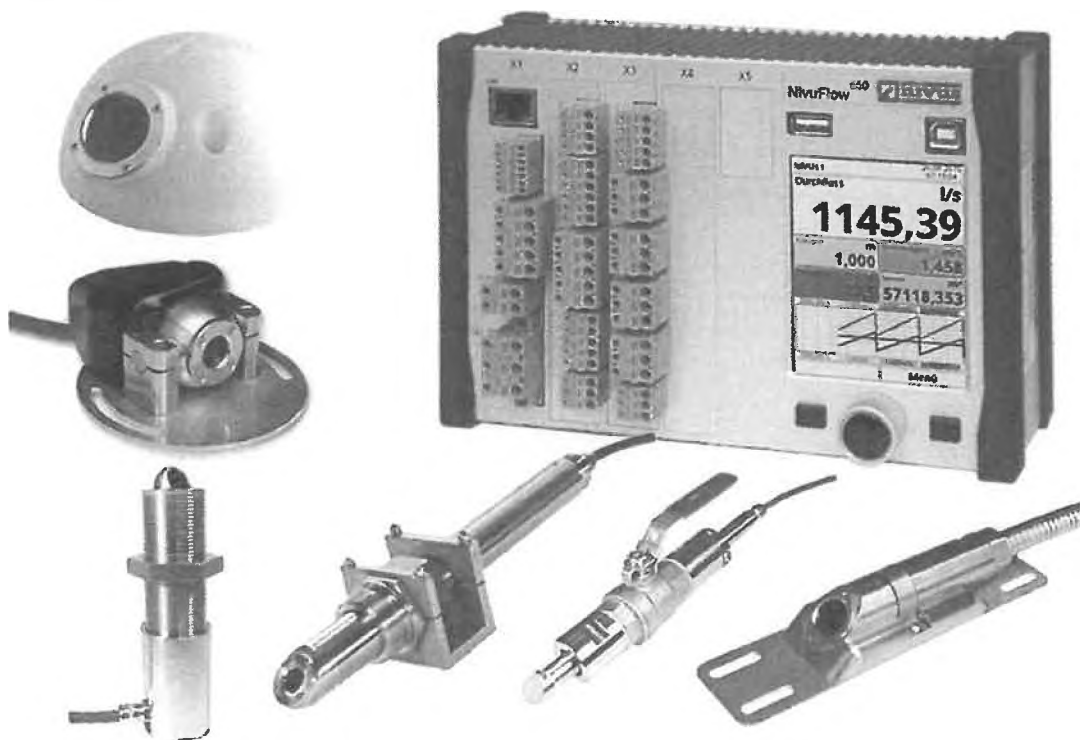

При настройка на уреда, софтуерът дава възможност за въвеждането на разнообразни по форма сечения, а процесорът може да обработва данни от различни измервателни прибори – потопен или радарен сензор за скорост, хидростатичен или ултразвуков датчик за ниво. Изчисленията на разхода на вода, които NivuFlow 650 извършва се основават на най-новите динамични модели за движението на флуиди, а функционалността на разходомера дава възможност за редица опции за диагностика на измерването на място или дистанционно. Уредът се настройва посредством бутон за бърз достъп и цветен дисплей, а данни от измерванията са достъпни в графичен и табличен формат локално на дисплея и дистанционно в зависимост от избрания протокол за комуникация.



Информацията е заличена съгласно чл.37 от ЗОП

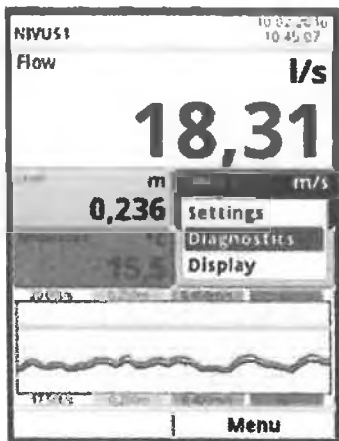
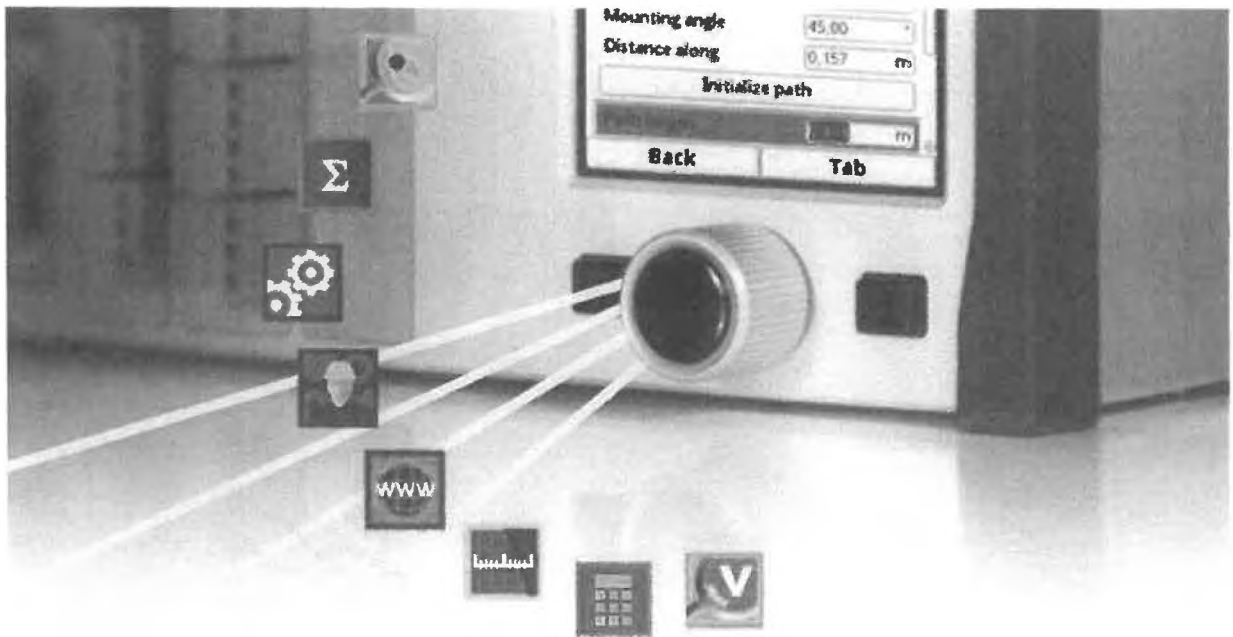

Основен екран

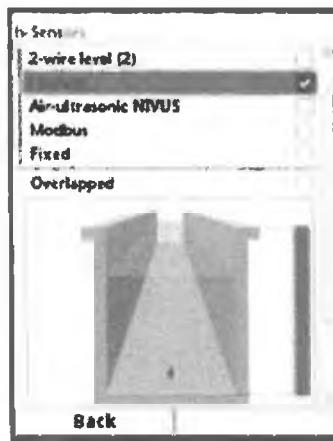

Видове сензори

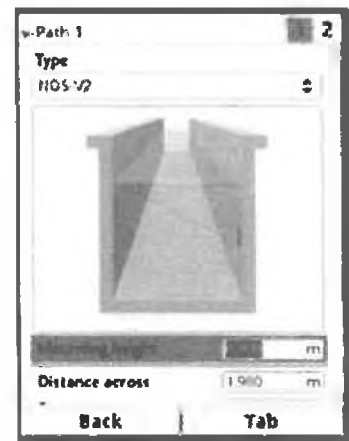

Размери на профила

Преимущества на уреда:

- ✓ Запазените данни могат да бъдат изисквани по всяко време
- ✓ Онлайн програмиране и настройка (отдалечен достъп и контрол)
- ✓ Бърза и изчерпателна дистанционна диагностика



Информацията е заличена съгласно чл.37 от ЗОП

1.4. Технически данни



Схема 1 – размери на трансмитера

Трансмитер	
Захранване	100 – 240 V AC; 47 до 63 Hz; 10 – 35 V DC
Разход на енергия	14 W с до 8 сензора на 1MHz
Тегло	1150 g
Влаго и прахозащита	IP 20 – обикновен уред IP 68 – при използване на допълнителна кутия от производителя
Температура на работа	-20°C до + 65°C AC и -20°C до + 70°C DC
Максимална влажност	80%, без наличие на конденз
Дисплей	240x320 пиксела, 65536 цвята
Входове	2 x 4-20mA с 12 bit резолюция за съхранение на данни (товар 91 Ohm) 2 x дигитални
Изходи	2 x 0/4-20mA, товар 500 Ohm 1 x SPDT
Памет	1 Gb с изход за USB
Комуникация	Modbus TCP (LAN/WAN, Internet) Modbus RTU RS 485 или RS232 ETHERNET TCP/IP
Неточност при измерване	Дебит(Q): $\pm 0.5\%$ В зависимост от условията на измерване Скорост(V): $< \pm 5$ mm/s
Брой пътища на сензорите	От 1 до 4 ; до 32 при свързване към допълнителен модул

Информацията е заличена съгласно чл.37 от ЗОП

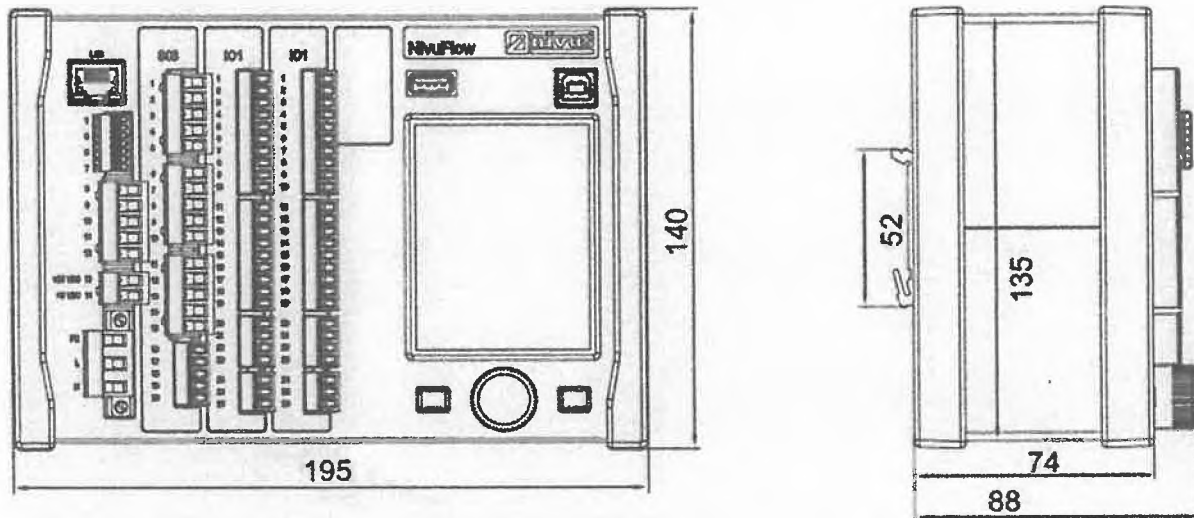

Схема 2 – предпазна кутия

shop.qubiqo.com

Информацията е заличена съгласно чл.37 от ЗОП

1.5. Принцип на работа

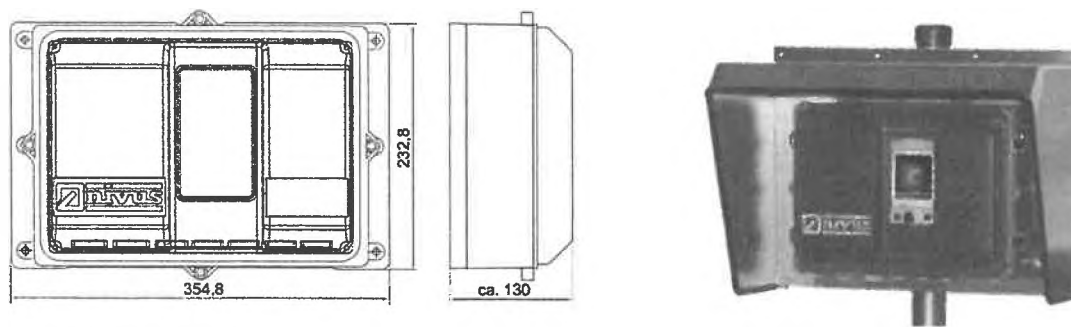
Уредът измерва едновременно скоростта на посредством сензори работещи на принципа на „Transit time“ технологията и нивото на флуида и изчислява водното количество благодарение на предварително зададения профил на сечението

Основно уравнение за изчисляване на преминалото водно количество е:

$$Q = A \cdot V_A$$

$A_{(n)}$ – напречно сечение, зависи от водното ниво в измерваното сечение

V_A - Средна скорост в изследваното сечение

Транзитното време е точен и утвърден метод за измерване на дебита при приложения, изискващи висока точност. Технологията стъпва на измерването на времето за преминаване на ултразвуков сигнал през флуида, в следствие на което се изчислява средната му скорост. Transit time сензорите са удобни за монтаж и не изискват изграждането на допълнителни съоръжения като преливници или канали.

Софтуера на NivuFlow 650 е специално разработен, за да преодолее присъщите проблеми, свързани със сложните форми на каналите, вариращите нива на водата и променливия хидравличен режим.

За повишаване на точността на измерване при трудни хидравлични условия и нестандартни профили на сечението се препоръчва да се използва NivuFlow 650 с поне 2 скоростни пътя.

1.6. Измерване в непълни тръбопроводи

За измерване в частично запълнени тръбопроводи се предвижда монтажа на потопен ултразвуков сензор, работещ на Transit time принципа. В допълнение на това на ревизионния отвор се монтира и ултразвуков сензор за ниво.

Информацията е заличена съгласно чл.37 от ЗОП



Схема 3 – примерно измерва на водно количество в непълен водопровод

www.nivus.com

Информацията е заличена съгласно чл.37 от ЗОП

1.7. Видове сензори за скорост

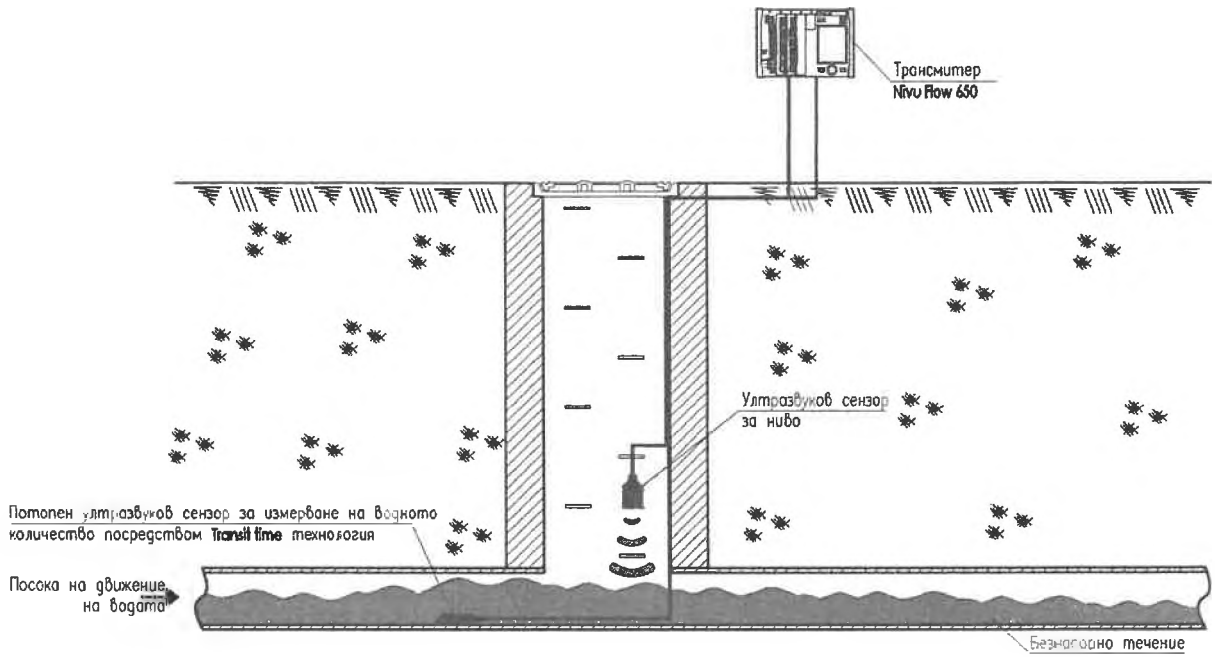
За да се възможност за измерване при различни хидравлични условия и разнообразни сечения NIVUS предоставя разнообразни сензори за измерване на скоростта на флуида, посредством Transit time технологията



Полусферичен сензор за страничен монтаж

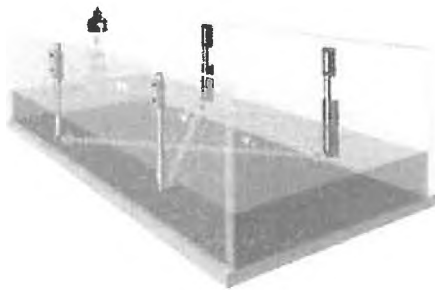

Сензор във формата на прът за страничен монтаж

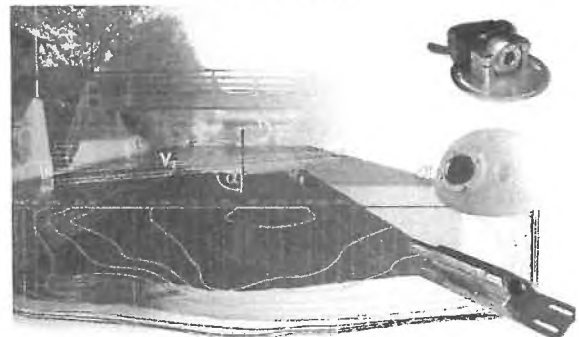

Потопен сензор за дънен монтаж

Информацията е заличена съгласно чл.37 от ЗОП

Технически характеристики	
Измервана скорост	±15m/s
Широчина на открития канал	0,5m до 40m по заявка
Неточност при измерване	Скорост(Всредно):< ± 0.1% от измерената стойност
Честота на измерване	1 MHz; V40: 200 KHz, (честотите са в зависимост от дължината на пътя)
Влаго и прахозащита	IP68
Температура на работа	-20°C до + 50°C
Максимално налягане	16 bar за врезни датчици
Дължина на кабела	До 100m
Контактна повърхност на сензорите с водата	<ul style="list-style-type: none"> - Screw-in сензор/plug-in сензор and rod сензор: материали от неръждаема стомана 1.4571, CFK (Carbon), Viton® - Сензор тип Полусфера неръждаема стомана 1.4571, CFK (Carbon), POM, PUR, (щепсел и гнездо от неопрен) - Ballhead сензор неръждаема стомана. 1.4571, POM

Информацията е заличена съгласно чл.37 от ЗОП

Rod сензор

V20xx

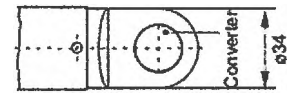
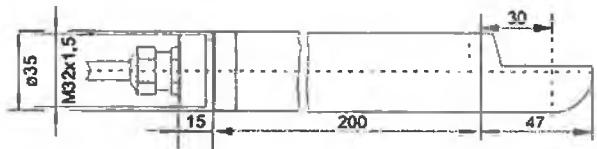

V30xx

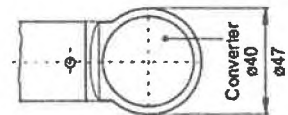
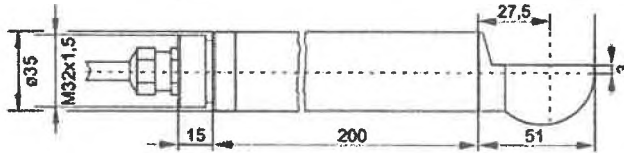

V40xx

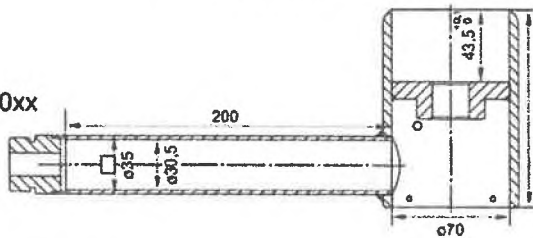

За употреба с
удължаващи сегменти
300mm или 800mm

Wedge сензор

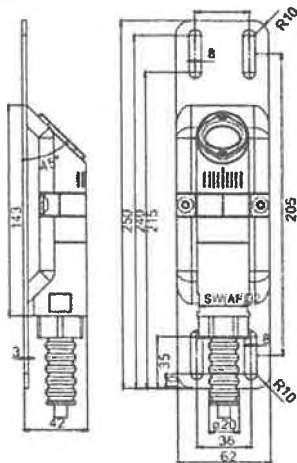

Сензор тип полукълбо

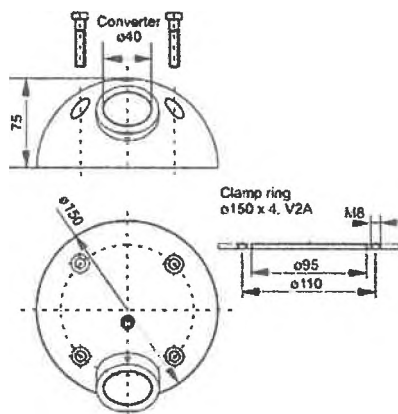

Ballhead сензор

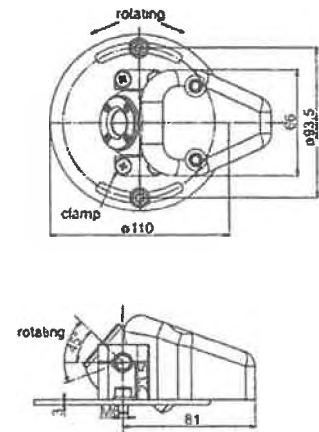

**Screw-in сензор /
plug-in сензор**

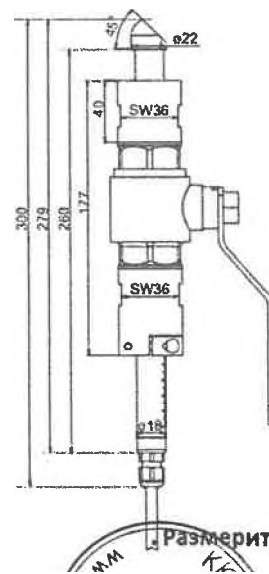
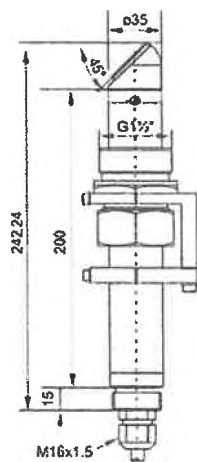
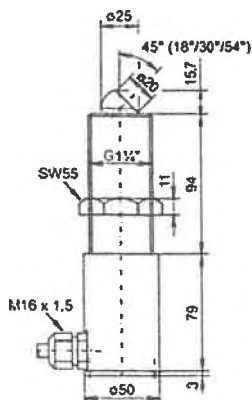

Размерите са в мм

1.8. Сензор за ниво

РАЗМЕРИ

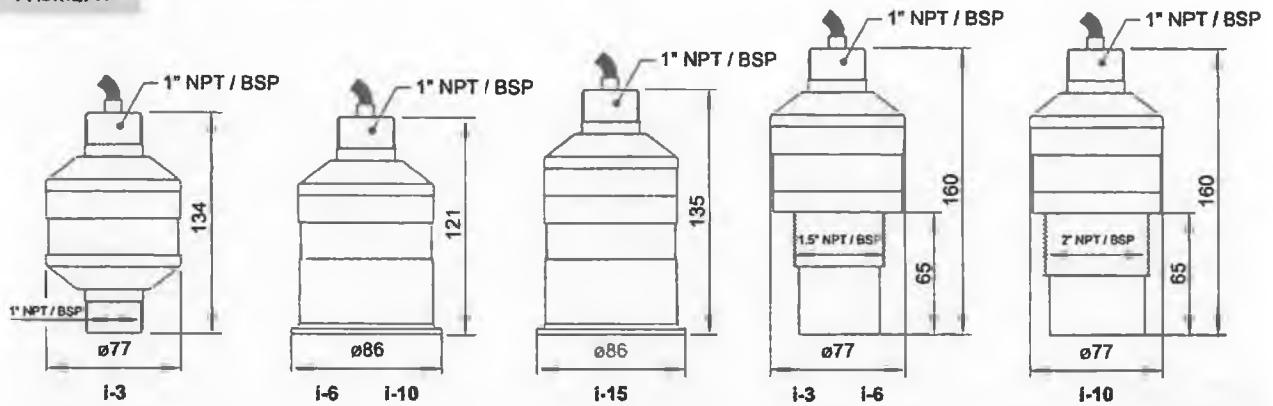

Размери в mm и inch

Сензори	
Захранване	10 – 28 V DC
Изходи	4 – 20 mA (3.8 - 22 mA) HART
Функции	Ниво, разстояние, празно пространство, обем и линеаризация с 16 точки
Температура на работа	-40 to 80 °C
Конфигуриране	Чрез лаптоп
Материал на сензора	Valox 357 PBT, optional: PVDF
Влаго и прахозащита	IP68
EX сертификат	II 2 GD Ex m IIC T4 II 1 GD Ex ia IIC T4
Време за стартиране	4 секунди
Грешка при измерване	±0.25 %
Обхват на измерване	0.125 m - 15 m, в зависимост от модела

Информацията е заличена съгласно чл.37 от ЗОП

2. Съответствие с Раздел А – Техническо задание предмет на договора

№	Показател	Съответствие
3.1.1	Разходомерите/водомерите да измерват по технологията "Transite Time" (време за преминаване)	Да
3.1.2	Разходомерите/водомерите да позволяват монтаж на тръби с номинален диаметър от 300 мм до 4000 мм или произволни некръгли сечения	Да
3.1.2.1	Датчиците да са монтирани според изискванията, описани в техническата документация на производителя	Да
3.1.3	Отдалеченост на сензорите от предавателя стандартно до 50 м, с опция до 150 м., която да е задължително включена в офертата	Да
3.1.4	Измерването да започва при минимална скорост 0.02 m/s	Да
3.1.5	Грешка на точността при отчет в права и обратна посока	
3.1.5.1	+/- 3 % или по-малко	Да, +/-0,1%
3.1.6	Измервателните устройства да измерват и визуализират обратните потоци и да изчисляват мрежовите потоци	Да
3.1.7	Измервателните устройства да бъдат с изолирани изводи за цифрови импулси (дигитален изход – импулсен отворен колектор), аналогов изход 4-20mA и Modbus (RTU или TCP/IP)	Да - 2 дигитални (сух контакт) - 2 аналогови (4-20mA) - HART - TCP/IP - Modbus TCP/RTU
3.1.8	Да имат възможност за директна кабелна връзка, посредством специализиран кабел за връзка с RTU (IP 65 на RTU)	Да
3.1.9	Комуникация и програмиране на уредите - компютърна връзка с уреда за десктоп и лаптоп – всички изброени, чрез едно или няколко от следните:	
3.1.9.1	USB порт	Да
3.1.9.2	RS 485/232 порт	Да
3.1.10	Комплектовка на уредите	
3.1.10.1	Измервателни датчици и крепежни елементи за тях	Да
3.1.10.2	Кабели за връзка от сензора до електронния преобразовател на сигнала (вторичен прибор) – фабрично херметично фиксирани към скоростните сензори	Да
3.1.10.3	Кабел за комуникация и програмиране – 1 брой за всяка доставка	Да
3.1.10.3.1	Софтуер за настройки на уреда за всяка доставка	Да
3.1.10.4	Захранващ кабел	Да

Информацията е заличена съгласно чл.37 от ЗОП

№	Показател	Съответствие
3.1.10.5	В случай, че доставяния уред няма Modbus (RTU или TCP/IP), новият уред следва да окомплектован със смарт RTU с отворен протокол DNP3, синхронизиран по време, архив на събитията, диагностична информация за входно/изходните точки, да може да комуникира с повече от една станция, с възможност за програмиране на място и отдалечено	Да
3.1.11	Температурен обхват:	
3.1.11.1	Работна температура – от -20°C до +50°C	Да, -20°C до +70°C
3.1.11.2	Температура на съхранение – от -20°C до +70°C	Да, -30°C до +80°C
3.1.12	Измервателните уреди да работят с 24V напрежение и акумулаторна батерия на 12V с възможност за работа на подзаряд от ел.мрежата 220V или соларен панел	Да
3.1.13	Да се осигури непрекъснато захранване на уреда минимум 24 часа	Да, UPS и акумулатор
3.1.14	Минималните изисквани характеристики за дисплея на вторичния прибор са:	
3.1.14.1	Дебит в различни мерни единици – l/s, и m ³ /h	Да
3.1.14.2	Обем в m ³ - положителен, отрицателен (свързано с обратен поток)	Да
3.2.	Вторичният прибор и допълнителното оборудване (акумулаторни батерии, UPS, контролери, преобразуватели и др.) трябва да са разположени в табло. Таблото трябва да е с min IP 55 и да е с подгрев, за предотвратяване на конденз и замръзване	Да

Информацията е заличена съгласно чл.37 от ЗОП

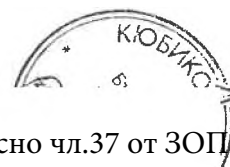

[Handwritten signature]

РАЗДЕЛ Б: ЦЕНИ И ДАННИ

1. ОБЩИ ПОЛОЖЕНИЯ

- 1.1. Единичните цени посочени в ценовите таблици, са в български лева, без ДДС и до втория знак след десетичната запетая.
- 1.2. Цените по договора включват всички договорни задължения на Доставчика, включително транспортните разходи до обекта на доставка, монтаж, пускане в експлоатация и обучение.
- 1.3. Цените са постоянни за срока на договора, считано от датата на подписване на договора.
- 1.4. На доставчика не са гарантирани количества на поръчваните стоки и услуги.

2. НАЧИН НА ПЛАЩАНЕ

- 2.1. Доставчикът издава коректно попълнена фактура в срок до 5 (пет) дни след подписването без възражения от страна на Възложителя на двустранен (окончателен) протокол, удостоверяващ изправна работа на монтираната стока, подписан между Доставчика и представител на Възложителя или на приемо-предавателен протокол за осъществения ремонт в рамките на извънгаранционното обслужване. Когато доставчикът е сключил договор/и за подизпълнение, възложителят извършва окончателно плащане към него, след като бъдат представени доказателства, че доставчикът е заплатил на подизпълнителя/ите за изпълнените от него/тях дейности, които са приети, в присъствието на доставчика и на подизпълнителя.
- 2.2. Плащането се извършва съгласно чл.6 Плащане, ДДС и гаранция за изпълнение от раздел Г: Общи условия на договора.

ЦЕНОВИ ТАБЛИЦИ

**Обособена позиция 1 - Доставка и монтаж на ултразвукови
разходомери/водомери за питейна вода при безнапорно течение**

Ценова таблица

№	Описание	Мерна единица	Единична цена с включена - доставка, монтаж, пускане в експлоатация и обучение (в лева без ДДС)
1	Ултразвуков разходомер/водомер за питейна вода при безнапорно течение	бр.	15 066,18 лв.

Подпис и печат:

Информацията е заличена съгласно чл.37 от ЗОП

РАЗДЕЛ В: СПЕЦИФИЧНИ УСЛОВИЯ НА ДОГОВОРА

СПЕЦИФИЧНИ УСЛОВИЯ НА ДОГОВОРА

1. НЕУСТОЙКИ

- 1.1** В случай, че Доставчикът не изпълнява своите задължения по договора, включително не спазва срока на доставка, Доставчикът се задължава да изплати на Възложителя неустойки в съответствие с посоченото в настоящия Договор.
- 1.2** В случай, че Доставчикът достави поръчаните стоки след срока за доставка, уговорен в настоящия Договор, последният дължи неустойка в размер на 4% (четири процента) от стойността на недоставените стоки за всеки ден забава, но не повече от 20% (двадесет процента).
- 1.3** Ако Доставчикът забави доставката на стоки, предмет на договора с повече от 5 (пет) работни дни, то ще се счита, че Доставчикът е в съществено неизпълнение на Договора, като в такъв случай Възложителят има право:
 - 1.3.1** да прекрати едностранно договора поради неизпълнение от страна на Доставчика, като задържи гаранцията за добро изпълнение и/или наложи неустойка в размер на 20 % (двадесет процента) от прогнозната стойност на договора и/или
 - 1.3.2** да закупи недоставените Стоки от трета страна, като Доставчикът дължи възстановяване на стойността на закупените стоки, както всички други разходи и/или щети и/или пропуснати ползи, претърпени от Възложителя в следствие на неизпълнението на Доставчика.
- 1.4** В случай, че Доставчикът достави стоки, които не съответстват на уговореното по този Договор, независимо дали в качествено или количествено отношение, и/или доставените Стоки са негодни да се ползват за целите, посочени в Договора, включително когато в срока за пробна експлоатация след монтажа се установи, че стоките са дефектни или не отговарят на обявените изисквания, Доставчикът дължи неустойка в размер на 20% (двадесет процента) от стойността на съответните дефектни/неотговарящи на изискванията стоки.
- 1.5** В случаите по чл.1.4 Възложителят, без да се ограничават други негови права, може по свое усмотрение да поиска от Доставчика:
 - 1.5.1** да замени тези Стоки в остатъка от срока на доставка, а ако той е изтекъл – в указан от Възложителя срок или
 - 1.5.2** да върне Стоките на Доставчика и да ги закупи за сметка на доставчика от друго лице, като приспадне направените разходи от гаранцията за изпълнение и/или насрещни дължими на доставчика суми.
- 1.6** За неспазване на сроковете за реакция, подмяна и ремонт и неосигуряване на заместващ уред за периода на ремонта, упоменати в раздел А: Техническо задание – предмет на договора, Доставчикът дължи неустойка в размер на 2% (два процента) за всеки ден забава, но не повече от 20% (двадесет процента) от стойността на дефектиралата стока. При забава с повече от 5 (пет) дни, се прилагат условията на т.1.3 от настоящия раздел.

- 1.7 В случай, че един и същи уред дефектира повече от два пъти, Възложителят може да поиска подмяна на съответния уред с нов, като всички разходи за подмяната са за сметка на Доставчика.
- 1.8 В случаите по т.1.7 Възложителят без да се ограничават други негови права може да прекрати едностранно договора поради неизпълнение от страна на Доставчика, като задържи гаранцията за добро изпълнение и/или да наложи неустойка в размер на 20 % (двадесет процента) от прогнозната стойност на договора.
- 1.9 В случай, че Доставчикът едностранно прекрати изпълнението на задълженията си по договора, без да има правно основание за това, същия дължи на Възложителя неустойка в размер на 40% (четиридесет процента) от стойността на договора без ДДС.
- 1.10 При неспазване по вина на Доставчика на срока за монтаж на доставените стоки, Доставчикът дължи на Възложителя неустойка в размер на 500 лв. за всеки работен ден неизпълнение на монтажа. При 5 (пет) работни дни забавяне (неизпълнение на монтажа) по вина на Доставчика, Възложителят прилага условията на т. 1.3 от настоящия раздел.
- 1.11 Доставчикът се задължава да изплати неустойките, предвидени в Договора в срок до 5 (пет) работни дни от получаването на писмено уведомление от Възложителя за налагането на съответната неустойка.
- 1.12 Доставчикът се задължава да обезщети изцяло Възложителя за всички щети и пропуснати ползи, както и да възстанови в пълния им размер санкциите, наложени от съд или административен орган, ведно с дължимите лихви, направените разноски, разходи, предявени към Възложителя във връзка с изпълнението на договора и дължащи се на действия, бездействия или забава на необходимите действия на Доставчика при или по повод изпълнението на задълженията по договора.

2. САНКЦИИ, НАЛАГАНИ НА “СОФИЙСКА ВОДА” АД

- 2.1 Ако в който и да е момент, поради действие или бездействие от страна на Доставчика и/или негови служители, на “Софийска вода” АД бъдат наложени санкции по силата на действащото законодателство, Доставчикът се задължава да обезщети Възложителя по всички санкции в пълния им размер.

3. ГАРАНЦИЯ ЗА ИЗПЪЛНЕНИЕ НА ДОГОВОРА

- 3.1. Доставчикът е внесъл/представил гаранция за изпълнение на настоящия Договор в размер на 3 % от прогнозната стойността на договора за всяка обособена позиция, без стойността на опциите и подновяванията, подчинена на Еднообразните правила за гаранции до поискване” (URDG – Uniform Rules for Demand (URDG – Uniform Rules for Demand Guarantees) на Международната търговска камара (ICC), Париж и тяхната последна действаща публикация и ревизия.
- 3.2. Гаранцията е с валидност считано от датата на подписването на договора до датата на изтичане на срока му, като Възложителят не дължи лихви на Доставчика за периода, през който гаранцията е престояла при него.
- 3.3. Доставчика отправя исканията за освобождаване на гаранцията за изпълнение към контролиращия служител по договора от страна на Възложителя. В случай, че гаранцията за изпълнение е представена под формата на парична сума, официалното писмо следва да съдържа актуална

банкова сметка (IBAN номер), по която следва да бъде възстановена гаранцията, име, данни за контакт и подпис на представляващия Доставчика.

- 3.4.** Ангажиментът на възложителя по освобождаването на предоставена банкова гаранция се изчерпва с връщането на нейния оригинал на Доставчика, като възложителят не се ангажира и не дължи разходите за изготвяне на допълнителни потвърждения, изпращане на междубанкови SWIFT съобщения и заплащане на свързаните с това такси, в случай че обслужващата банка на Доставчика има някакви допълнителни специфични изисквания.
- 3.5.** Банковите разходи по откриването и поддържането на Гаранцията за изпълнение във формата на банкова гаранция, както и по усвояването на средства от страна на Възложителя, при наличието на основание за това, са за сметка на Доставчика.
- 3.6.** Когато Гаранция за изпълнение се представя застраховка, Доставчикът предава на Възложителя оригинален екземпляр на застрахователна полица, издадена в полза на Възложителя / в която Възложителят е посочен като трето ползващо се лице (бенефициер)/, която трябва да отговаря на следните изисквания:
 - а. да обезпечава изпълнението на този Договор чрез покритие на отговорността на Доставчика;
 - б. да бъде за изисквания в договора срок;
- 3.7.** В случай че гаранцията е под формата на застраховка, застрахователната премия по същата следва да е платена изцяло при представянето ѝ на възложителя преди сключване на договора за обществената поръчка.
- 3.8.** Разходите по сключването на застрахователния договор и поддържането на валидността на застраховката за изисквания срок, както и по всяко изплащане на застрахователно обезщетение в полза на Възложителя, при наличието на основание за това, са за сметка на Доставчика.
- 3.9.** Гаранцията или съответната част от нея не се освобождава от Възложителя, ако в процеса на изпълнение на Договора е възникнал спор между Страните относно неизпълнение на задълженията на Доставчика и въпросът е отнесен за решаване пред съд. При решаване на спора в полза на Възложителя той може да пристъпи към усвояване на гаранциите.
- 3.10.** В случай че Доставчикът откаже да изплати неустойка, глоба или санкция, наложена съгласно изискванията на настоящия Договор, Възложителят има право да задържи плащане, да прихване сумите срещу насрещни дължими суми или да приспадне дължимата му сума от гаранцията за изпълнение на договора, внесена от Доставчика, за да гарантира изпълнението на настоящия Договор.
- 3.11.** В случай че гаранцията за обезпечаване на изпълнението бъде напълно или частично усвоена през срока на договора, Доставчикът се задължава в срок от 5 работни дни да я допълни до нейния пълен размер.
- 3.12.** В случай че Възложителят прекрати Договора поради неизпълнение от страна на Доставчика, то Възложителят има право да задържи изцяло гаранцията за обезпечаване на изпълнението, представена от Доставчика.

РАЗДЕЛ Г: ОБЩИ УСЛОВИЯ НА ДОГОВОРА ЗА ДОСТАВКА

РАЗДЕЛ Г: ОБЩИ УСЛОВИЯ НА ДОГОВОРА ЗА ДОСТАВКА

Съдържание:

Член: *Описание*

- 1. ДЕФИНИЦИИ**
- 2. ОБЩИ ПОЛОЖЕНИЯ**
- 3. ЗАДЪЛЖЕНИЯ НА ДОСТАВЧИКА**
- 4. ЗАДЪЛЖЕНИЯ НА ВЪЗЛОЖИТЕЛЯ**
- 5. НЕУСТОЙКИ**
- 6. ПЛАЩАНЕ, ДДС И ГАРАНЦИЯ ЗА ИЗПЪЛНЕНИЕ**
- 7. КОНФИДЕНЦИАЛНОСТ**
- 8. ПУБЛИЧНОСТ**
- 9. СПЕЦИФИКАЦИЯ**
- 10. ДОСТЪП И ИНСПЕКТИРАНЕ**
- 11. ЗАГУБА ИЛИ ПОВРЕДА ПРИ ТРАНСПОРТИРАНЕ**
- 12. ОПАСНИ СТОКИ**
- 13. ДОСТАВКА**
- 14. ГАРАНЦИЯ ЗА КАЧЕСТВО**
- 15. ПРАВО НА ОТКАЗ**
- 16. ОБРАЗЦИ И МОСТРИ**
- 17. ДОСТЪП ДО ОБЕКТА И СЪОРЪЖЕНИЯ**
- 18. ЗАСТРАХОВАНЕ И ОТГОВОРНОСТ**
- 19. ПРЕОТСТЪПВАНЕ И ПРЕХВЪРЛЯНЕ НА ЗАДЪЛЖЕНИЯ**
- 20. РАЗДЕЛНОСТ**
- 21. ПРЕКРАТЯВАНЕ**
- 22. ПРИЛОЖИМО ПРАВО**
- 23. ФОРС МАЖОР**
- 24. ЗАЩИТА НА ЛИЧНИТЕ ДАННИ**
- 25. АНТИКОРУПЦИОННА КЛАЗУА**

ОБЩИ УСЛОВИЯ НА ДОГОВОРА ЗА ДОСТАВКА

Общите условия на договора за доставка, са както следва:

1. ДЕФИНИЦИИ

Следните понятия следва да имат определеното им по-долу значение. Думи в единствено число следва да се приемат и в множествено и обратно, думи в даден род следва да се възприемат, в който и да е род, ако е необходимо при тълкуването на волята на страните по настоящия договор. Думите, които описват дадено лице, включват всички представлявани от това лице страни по договора, независимо дали са свързани лица по смисъла на Търговския закон или не, освен ако от контекста не е ясно, че са изключени.

Препращането към даден документ следва да се разбира като препращане към посочения документ, както и всички други документи, които го изменят и/или допълват.

- 1.1. **“Възложител”** означава “Софийска вода” АД, което възлага изпълнението на доставките по договора.
- 1.2. **“Доставчик”** означава физическото или юридическо лице (техни обединения), посочено в договора като доставчик и неговите представители и правоприменници.
- 1.3. **“Контролиращ служител”** означава лицето, определено от Възложителя, за което Доставчикът е уведомен и което действа от името на Възложителя и като представител на Възложителя за целите на този договор.
- 1.4. **“Договор”** означава цялостното съглашение между Възложителя и Доставчика, състоящо се от следните части, които в случай на несъответствие при тълкуване имат предимство в посочения по – долу ред:
 - Договор;
 - Раздел А: Техническо задание – предмет на договора;
 - Раздел Б: Цени и данни;
 - Раздел В: Специфични условия;
 - Раздел Г: Общи условия;
- 1.5. **“Цена по договора”** -означава цената, изчислена съгласно Раздел Б: Цени и данни.
- 1.6. **“Максимална стойност на договора”** -означава пределната сума, която не може да бъде надвишавана при възлагане и изпълнение на договора.
- 1.7. **“Стоки”** – означава всички стоки, които се доставят от Доставчика, както е описано в настоящия Договор.
- 1.8. **“Обект”** означава всяко местоположение (земя или сграда), където ще се извършват доставките, предмет на настоящия договор и всяко друго място, предоставено от Възложителя за целите на договора.
- 1.9. **“Системи за безопасност на работата”** означава комплект от документи на Възложителя или нормативни актове съгласно българското

законодателство, които определят начините и методите за опазване здравето и безопасността при извършване на доставките, предмет на договора.

- 1.10. **“Поръчка”** означава официална поръчка от Възложителя до Доставчика с пълно описание, съгласно Договора, на стоките, цената и мястото на доставка.
- 1.11. **“Срок на доставка”** означава фактическият период на доставка на поръчаните стоки, считано от датата на поръчката до датата на реалната доставка на стоките до мястото, определено от Възложителя. Срокът на доставката ще се измерва в работни дни.
- 1.12. **“Забавяне на доставката”** означава броя дни забава след изтичане на срока на доставка.
- 1.13. **“Дата на влизане в сила на договора”** означава датата на подписване на договора, освен ако не е уговорено друго.
- 1.14. **“Срок на Договора”** означава предвидената продължителност на предоставяне на доставките, както е определено в договора.
- 1.15. **“Неустойки”** означава санкции или обезщетения, които могат да бъдат налагани на Доставчика, в случай, че доставките не бъдат извършени в съответствие с условията и сроковете в настоящия договор.
- 1.16. **“Гаранция за изпълнение”** означава паричната сума или банковата гаранция, която Доставчикът предоставя на Възложителя, за да гарантира доброто изпълнение на договора.

2. ОБЩИ ПОЛОЖЕНИЯ

- 2.1. Предмет на настоящия Договор е ангажирането на Доставчика от страна на Възложителя да бъде негов неизключителен доставчик на Стоките за Срока на Договора срещу заплащане на Цената по Договора. Възложителят си запазва правото да закупува всяка една от посочените Стоки от други източници по свое усмотрение.
- 2.2. Заявените в Договора количества са примерни и са само с прогнозна цел. Те не дават гаранция за количествата поръчвани Стоки. Единичните цени на Стоките, вписани от Доставчика в Ценовите таблици към Договора, се прилагат за целия срок на договора.
- 2.3. Заглавията в този Договор са само с цел препращане и не могат да се ползват като водещи при тълкуването на клаузите, към които се отнасят.
- 2.4. Всяко съобщение, изпратено от някоя от страните до другата, следва да се изпраща чрез пратка с обратна разписка или по факс и ще се счита за получено от адресата от датата, отбелязана на обратната разписка, съответно от получаване на факса, ако той е пуснат до правилния факс номер (когато на доклада от факса за изпращане на насрещния факс е изписано „ОК“) на адресата.
- 2.5. Всяка страна трябва да уведоми другата за промяна или придобиване на нов адрес, телефонен или факс номер за кореспонденция възможно най-скоро, но не по късно от 48 часа от такава промяна или придобиване.

- 2.6. Неуспехът или невъзможността на някоя от страните да изпълни, в който и да е момент, някое (някои) от условията на настоящия Договор, не трябва да се приема като отмяна на съответното условие (условия) или на правото да се прилагат условията на настоящия Договор.
- 2.7. Настоящият договор не учредява представителство или сдружение между страните по него и никоя от страните няма право да извършва разходи от името и за сметка на другата. В изпълнение на задълженията си по договора нито една от страните не следва да предприема каквото и да е действие, което би могло да накара трето лице да приеме, че действа като законен представител на другата страна.
- 2.8. Евантуален спор или разногласие във връзка с тълкуването или изпълнението на настоящия договор страните ще решават в дух на разбирателство и взаимен интерес. В случай, че това се окаже невъзможно, спорът ще бъде решен по съдебен ред, освен ако страните не подпишат арбитражно споразумение.
- 2.9. Номерът и Датата на влизане в сила на Договора трябва да бъдат цитирани във всяка кореспонденция.
- 2.10. Всички задължения или разходи, възникнали за Доставчика в резултат на възлагането на настоящия Договор се приема, че са включени в офертата на Доставчика.
- 2.11. Доставчикът се задължава да обезщети изцяло Възложителя за всички щети и пропуснати ползи, както и да възстанови в пълния им размер санкциите, наложени от съд или административен орган, ведно с дължимите лихви, направените разноски, разходи, предявени към Възложителя във връзка с изпълнението на настоящия договор и дължащи се на действия, бездействия или забава на необходими действия на Доставчика и/или негови поддоставчици при или по повод изпълнението на доставките.
- 2.12. Някоя клауза извън чл.7 КОНФИДЕНЦИАЛНОСТ не продължава действието си след изтичане срока или прекратяването на договора, освен ако изрично не е определено друго в договора.

3. ЗАДЪЛЖЕНИЯ НА ДОСТАВЧИКА

Без да се ограничава действието на специфичните условия на Договора, общите задължения на Доставчика са, както следва:

- 3.1. За срока на Договора Доставчикът се задължава да изпълнява задълженията си по настоящия договор точно и с грижата на добър търговец.
- 3.2. За срока на Договора Доставчикът се задължава да отдели на Възложителя такава част от своя персонал, време, внимание и способности, каквато е необходима за точното изпълнение на задълженията на Доставчика по Договора.
- 3.3. Доставчикът трябва да се съобразява с инструкциите на Възложителя, както и да пази добросъвестно интересите на Възложителя, във всеки един момент.

- 3.4. Доставчикът доставя Стоките съгласно изискванията на настоящия Договор.
- 3.5. Доставчикът договаря подходящи условия с подизпълнители, когато е допуснато ползването на подизпълнители, които условия да отговарят на разпоредбите на настоящия договор. Доставчикът носи отговорност за изпълнението на доставките, включително и за тези, изпълнени от подизпълнителите.
- 3.6. Доставчикът спазва и предприема необходимото, така че неговите служители и подизпълнители да спазват точно изискванията на приложимото право по повод на здравословните и безопасни условия на труда и изискванията на Възложителя за безопасност при работа.
- 3.7. Доставчикът трябва да изпраща фактури за плащания съгласно чл.6 ПЛАЩАНЕ, ДДС И ГАРАНЦИЯ ЗА ИЗПЪЛНЕНИЕ.
- 3.8. Доставчикът трябва да предоставя на Възложителя документи и/или сертификати, които доказват качеството на Стоките, доставяни на Възложителя.
- 3.9. Доставчикът осигурява за своя сметка всичко необходимо за изпълнението на предмета на настоящия Договор, освен ако писмено не е уговорено друго.
- 3.10. При изпълнение на Договора, Доставчикът предприема всички необходими действия да не възпрепятства дейността на Възложителя или на други доставчици, или да се ограничават права на трети лица, или да се уврежда имущество, независимо дали то принадлежи на Възложителя или не.
- 3.11. Доставчикът се задължава да не допуска съхраняване и/или ползване на обекта на напитки с алкохолно съдържание и/или други вещества, които могат да препятстват нормалното изпълнение на работите, както и да допуска до строителната площадка/до обекта, на който се предоставят услугите само квалифицирани работници, които не са употребили алкохол и са в добро здравословно състояние, позволяващо им да изпълняват нормално задълженията си.

4. ЗАДЪЛЖЕНИЯ НА ВЪЗЛОЖИТЕЛЯ

Без да се ограничават специфичните задължения на Възложителя съгласно договора, общите му задължения са, както следва:

- 4.1. Възложителят определя Контролиращ служител, за което своевременно уведомява Доставчика. Възложителят може да заменя Контролиращия служител за срока на договора по свое усмотрение.
- 4.2. Контролиращият служител може да упражнява правата на Възложителя съгласно договора, с изключение на правата, свързани с прекратяване и/или изменение на договора. Ако съгласно условията на назначаването си Контролиращият служител следва да получава изрично упълномощаване от Възложителя за упражняването на дадено правомощие, следва да се приеме, че такова му е дадено и липсата му не може да се противопостави на Доставчика.

- 4.3. Контролиращият служител може да определи Представител на контролиращия служител, като писмено уведомява Доставчика за това.
- 4.4. Представителят на Контролиращия служител не може да упражнява правата на Възложителя по договора, свързани с прекратяване и/или изменение на договора.

5. НЕУСТОЙКИ

Неустойките за забава при изпълнение на доставките и/или доставка на некачествени стоки са определени в Раздел В: Специфични условия на договора.

6. ПЛАЩАНЕ, ДДС И ГАРАНЦИЯ ЗА ИЗПЪЛНЕНИЕ

- 6.1. След като напълно се увери в доставката на Стоките съобразно изискуемото качество и количество и в уговорения срок, Възложителят трябва да заплати на Доставчика дължимата сума по цената (цените), вписана/и в Ценовата таблица в РАЗДЕЛ Б: ЦЕНИ И ДАННИ от този Договор и повторена в Поръчката (Поръчките).
- 6.2. След доставка на стоките, Доставчикът изготвя приемо-предавателен протокол и го предоставя на Възложителя за одобрение.
- 6.3. Плащането се извършва в четиридесет и пет дневен срок от датата на представяне от Доставчика на коректно съставена фактура в резултат на подписан без възражения приемо- предавателен протокол.
- 6.4. Контактите между Възложителя и Доставчика във връзка с ежедневното изпълнение на Договора трябва да се осъществяват между Контролиращия служител или Представителя на контролиращия служител и Доставчика.
- 6.5. Възложителят може да задържи плащане или да прихване суми срещу насрещни дължими суми без допълнителни разходи за него, в случай че има основание за това.
- 6.6. Всички суми, посочени в Договора, са без ДДС, освен ако изрично не е посочено друго. ДДС, което се дължи по повод на тези суми, се начислява допълнително към тях.
- 6.7. Задържането и освобождаването на Гаранцията за изпълнение на Договора се осъществява съобразно условията и сроковете, посочени в Раздел В: Специфични условия на договора.

7. КОНФИДЕНЦИАЛНОСТ

- 7.1. Освен с писмено съгласие на другата страна, никоя от страните не може да използва договора или информация, придобита по повод на договора, за цели извън изрично предвидените в договора.
- 7.2. Освен с писмено съгласие на другата страна, никоя страна не може по време на договора или след това да разкрива и/или да разрешава разкриването на трети лица на всякаква информация, свързана с дейността на другата страна, както и друга конфиденциална

информация, която е получена или е могла да бъде получена по време на договора.

- 7.3. В случай, че Възложителят поиска, Доставчикът прави необходимото така, че неговите служители или подизпълнители да поемат директни задължения към Възложителя по повод на конфиденциалността във форма, приемлива за Възложителя.

8. ПУБЛИЧНОСТ

Освен ако не е необходимо за подписването или е уговорено като необходимо за изпълнението на договора, Доставчикът не публикува по своя инициатива и не разрешава публикуването, заедно или с друго лице, на информация, статия, снимка, илюстрация или друг материал от какъвто и да е вид по повод на договора или дейността на Възложителя преди предварителното представяне на материала на Възложителя и получаването на неговото писмено съгласие. Такова съгласие от Възложителя важи само за конкретното публикуване, което е изрично поискано.

9. СПЕЦИФИКАЦИЯ

- 9.1. Доставчикът се задължава да изпълнява доставките съгласно Раздел А: Техническо задание – предмет на договора, спецификациите, чертежите, мострите или други описания на доставките, част от договора.
- 9.2. Ако Доставчикът изпълни доставки, които не отговарят на изискванията на договора, Възложителят може да откаже да приеме тези доставки и да търси обезщетение за претърпени вреди и пропуснати ползи. Възложителят може да предостави на Доставчика възможност да повтори изпълнението на неприетите доставки преди да потърси други доставчици.

10. ДОСТЪП И ИНСПЕКТИРАНЕ

Възложителят има право да инспектира в подходящо време съоръженията и сградите на Доставчика, както и помещенията на Поддоставчиците, за производство на Стоките. За тази цел Доставчикът трябва да осигури достъп на Възложителя до своите помещения.

11. ЗАГУБА ИЛИ ПОВРЕДА ПРИ ТРАНСПОРТИРАНЕ

- 11.1. Доставчикът трябва да уведоми Възложителя за всяка загуба или повреда на Стоките, включително частична загуба, дефекти или невъзможност да достави цялата или част от партидата.
- 11.2. Рискът от случайно повреждане или погиване – пълно или частично - на Стоките при транспортирането им, включително до мястото на доставка и предаването им на Възложителя се носи от Доставчика.

12. ОПАСНИ СТОКИ

- 12.1. Всяка информация, притежавана от или на разположение на Доставчика, която се отнася до всякакви потенциални опасности при

транспортиране, предаване или използване на доставяните Стоки, трябва незабавно да бъде съобщена на Възложителя.

- 12.2. Доставчикът трябва да предостави подробна информация за всички рискове за персонала на Възложителя, произтичащи от специфичното използване на Стоките, предмет на настоящия договор.
- 12.3. Доставчикът трябва да маркира опасните Стоки с международен символ(и) за опасност и да изпише името на материала им на български език. Транспортните и всички други документи трябва да включват декларация относно опасността и наименованието на материала на български език. Стоките трябва да бъдат придружавани от информация за възможни аварийни ситуации на български език под формата на писмени инструкции, етикети или означения. Доставчикът трябва да спазва изискванията на българското законодателство и на международните споразумения, свързани с пакетирането, поставянето на етикети и транспортирането на опасните Стоки.
- 12.4. Доставчикът трябва да представи инструкции за безопасно използване на всички Стоки, доставяни на Възложителя или използвани от Доставчика или от неговите Поддоставчици на обекта. Инструкциите трябва да включват минимум следното.
 - 12.4.1. информация за опасностите от използване на Стоките;
 - 12.4.2. оценка на риска от използване на Стоките;
 - 12.4.3. описание на контролните мерки, които трябва да се вземат;
 - 12.4.4. подробности за необходимо предпазно облекло;
 - 12.4.5. подробности за максималните граници на излагане на открито или за приложимите стандарти на излагане на открито, приложими за съответния материал;
 - 12.4.6. всякакви препоръки за следене на здравното състояние;
 - 12.4.7. препоръки, свързани с осигуряване, поддръжка, почистване и тестване на респираторно защитни и на вентилационни съоръжения.
 - 12.4.8. препоръки за боравене с отпадъци, включително и начини на депониране.
- 12.5. Информацията, която Доставчикът предоставя по горепосочените точки, трябва да се изпраща преди доставката на Стоките.

13. ДОСТАВКА

- 13.1. Стоките трябва да се доставят от Доставчика до мястото, посочено в Договора или в поръчката, освен ако писмено не е уговорено друго между страните.
- 13.2. Собствеността и рискът от повреждане или загуба на Стоките се носи от Доставчика до тяхното доставяне на мястото, посочено в Договора или в Поръчката (поръчките), и приемане от оторизиран представител на Възложителя.
- 13.3. Доставчикът трябва да предприеме необходимите действия всички Стоки да бъдат надлежно пакетирани, така че да достигнат местоназначението си в добро състояние. Всички Стоки трябва да бъдат доставяни и разтоварвани на мястото, на датата и в часа, посочени в Поръчката (поръчките) или в Договора.

- 13.4. Всички Стоки, доставяни на Възложителя, трябва да се придружават от известие за доставка, съдържащо Ком. номера на Поръчката (поръчките) и Спецификацията (спецификациите). Известието за доставка трябва да бъде подписано от Възложителя като доказателство за приемането на Стоките.
- 13.5. Датата (датите) и часът на доставка на Стоките трябва да бъдат определени в Поръчката (поръчките), освен ако не е уговорено друго между страните. Часът на доставка се определя от моментните обстоятелства, освен ако изрично не е уговорено друго между страните. Доставчикът трябва да предостави инструкции или всякаква друга необходима информация, които да позволят на Възложителя да приеме доставката на Стоките.
- 13.6. Възложителят си запазва правото да отмени всяка Поръчка или всяка неизпълнена част от нея, в случай, че Доставчикът не достави поръчаните Стоки на уговорената дата. В случай на необходимост от повторно поръчване Възложителят може да поръча Стоките от друг доставчик, като всички допълнителни разходи, произтичащи от това, се поемат от Доставчика.
- 13.7. Количествата доставяни Стоки трябва да отговарят на съответните количества, поръчвани от Възложителя освен ако не е уговорено друго. Възложителят може по свое усмотрение да приеме или не частична доставка на Стоките.
- 13.8. Когато Доставчикът изисква от Възложителя да връща опаковките на Стоките, разходите по връщането се поемат от Доставчика. Разходите по връщането се възстановяват на Възложителя в срок до 30 (тридесет) дни, считано от датата на изпращане на опаковките от страна на Възложителя.
- 13.9. Когато Доставчикът доставя Стоките с МПС, наличните празни опаковки могат да бъдат върнати със същото МПС. Всички опаковки, които подлежат на връщане, трябва да бъдат маркирани като такива.

14. ГАРАНЦИЯ ЗА КАЧЕСТВО

- 14.1. Доставчикът гарантира, че качеството на Стоките съответства на изискванията на действащото българско законодателство към момента на доставка на Стоките, както и на спецификациите към договора.
- 14.2. Освен ако друго не е уговорено, без да се ограничават други негови права, Доставчикът трябва във възможно най-кратък срок, но не повече от 10 (десет) дни от датата на уведомяване от страна на Възложителя за дефект или неизпълнение на задължения по Договора, да поправи или замени всички Стоки, които са били или са станали дефектни в срок от 12 (дванадесет) месеца от датата на пускането им в експлоатация или 18 (осемнадесет) месеца от датата на доставянето им. Срокът се удължава пропорционално, ако подобни дефекти се появят след подмяната при правилна експлоатация и се дължат на дефектен дизайн, на погрешни инструкции от страна на Доставчика, или Стоките са некачествени или дефектни поради начина на производство, или има друго нарушение на дадените гаранции на Възложителя.

14.3. В случай, че Доставчикът не поправи даден дефект или не подмени дадени дефектни Стоки в срок до 10 (десет) дни от датата на уведомяване от страна на Възложителя, то Възложителят може да поправи или по собствено усмотрение да подмени тези стоки за сметка на Доставчика.

15. ПРАВО НА ОТКАЗ

15.1. В случай, че Доставчикът достави Стоки, които не съответстват на уговореното по този Договор и на Поръчката (поръчките), независимо дали по качество или по количество, или не са годни да се ползват съобразно целите на Договора или по друг начин не съответстват на уговореното в Договора, Възложителят, без да се ограничават други негови права, има правото да откаже приемането на тези Стоки.

15.2. Възложителят може да предостави възможност на Доставчика да замени неприетите Стоки с други, съответстващи на Договора и Поръчката (поръчките), преди да ги закупи от друго място.

15.3. Възложителят връща на Доставчика всички неприети Стоки за негова сметка.

16. ОБРАЗЦИ И МОСТРИ

16.1. Доставчикът трябва при поискване от страна на Възложителя да предостави образци, мостри и инструкции за ползване на Стоките. Подобно предоставяне по никакъв начин не освобождава Доставчика от неговите отговорности по Договора.

16.2. Доставчикът не трябва да се отклонява от нито една одобрена мостра или образец, без предварително да е получил писмено съгласие за това от страна на Възложителя.

17. ДОСТЪП ДО ОБЕКТА И СЪОРЪЖЕНИЯТА

17.1. Ако това е необходимо за изпълнението на предмета на Договора, Възложителят трябва да предостави достъп до обект на оторизирани представители на Доставчика. Достъпът се предоставя след предварително предизвестие от страна на Доставчика.

17.2. Доставчикът предприема необходимите действия неговите служители да не навлизат в други части на Обекта и да ползват само посочените от Възложителя пътища, маршрути и сгради.

18. ЗАСТРАХОВАНЕ И ОТГОВОРНОСТ

18.1. Доставчикът носи пълна имуществена отговорност за вреди, причинени по повод изпълнението на договора, както следва:

18.1.1. Нараняване или смърт на някое лице (служител на Възложителя, служител на Доставчика или наето от него лице или на трети лица при или във връзка с изпълнението на договора;

18.1.2. Повреда или погиване имуществото на Възложителя или на трети лица при или във връзка с изпълнението на договора.

Тази отговорност обхваща и претенциите на трети лица, съдебни процедури, имуществени и/или неимуществени вреди, разноски и всякакви други разходи, свързани с гореизложеното.

18.2. Доставчикът следва да притежава всички задължителни застраховки, съгласно действащата нормативна уредба, както и поддържа валидни застраховки за своя сметка за срока на договора.

18.3. Застрахователните полици се представят на Възложителя при поискване.

19. ПРЕОТСТЪПВАНЕ И ПРЕХВЪРЯНЕ НА ЗАДЪЛЖЕНИЯ

19.1. Договорът не може да бъде прехвърлен или преотстъпен като цяло на трето лице.

20. РАЗДЕЛНОСТ

В случай, че някоя разпоредба или последваща промяна в договора се окаже недействителна, останалите разпоредби продължават да бъдат валидни и подлежащи на изпълнение.

21. ПРЕКРАТЯВАНЕ

21.1. Възложителят може (без да се накърняват други права или задължения по договора) да прекрати договора без каквито и да е компенсации или обезщетения с писмено известие до Доставчика при следните обстоятелства:

21.1.1. ако Доставчикът и/или служителите на Доставчика виновно и/или нееднократно предоставят невярна информация или сведения, значително нарушат правилата за безопасност и здраве при работа, продължително и/или съществено не изпълняват задълженията си по договора.

21.1.2. ако за Доставчика е открито производство по несъстоятелност.

21.2. Всяка страна има право едностранно да прекрати Договора изцяло или отчасти, в случай че другата страна е в неизпълнение на Договора и не поправи това положение в четиринадесетдневен срок от получаването на писмено уведомление за това неизпълнение от изправната страна.

21.3. В случай, че Възложителят прекрати Договора поради неизпълнение от страна на Доставчика, то Възложителят има право да задържи изцяло гаранцията за изпълнение, внесена от Доставчика.

21.4. Възложителят има право да прекрати договора с едномесечно писмено предизвестие. Възложителят не носи отговорност за разходи след срока на предизвестиято.

21.5. Страните могат да прекратят договора по всяко време по взаимно съгласие.

21.6. Прекратяването на договора не влияе на правата на всяка от страните, възникнали преди или на датата на прекратяване. При прекратяване на договора всяка страна връща на другата цялата информация, материали и друга собственост.

21.7. При изтичане или прекратяване на договора Доставчикът се задължава да съдейства на нов Доставчик за поемане изпълнението на договор.

Направените от Доставчика разходи за това се поемат от Възложителя, след неговото предварително одобрение.

22. ПРИЛОЖИМО ПРАВО

Към този договор ще се прилагат и той ще се тълкува съобразно разпоредбите на българското право.

23. ФОРС МАЖОР

- 23.1. При възникване на форсмажорни обстоятелства по смисъла на чл.306 от Търговския закон на Република България, водещи до неизпълнение на договора страната, която се позовава на такова обстоятелство трябва да уведоми другата в какво се състои непреодолимата сила и възможните последици от нея за изпълнението на договора.

Страните трябва да направят това уведомление до 3 (три) дни от настъпването на обстоятелствата.

24. ЗАЩИТА НА ЛИЧНИТЕ ДАННИ

24.1. В съответствие с изискванията, заложи в Общия Регламент за защита на личните данни (Регламент (ЕС) 2016/679) (Регламента), пораждащ пряко действие, считано от 25.05.2018г.:

24.2. Изпълнителят, в качеството си на обработващ личните данни, предоставени му от Възложителя – администратор на лични данни, по силата на настоящия договор, няма право да включва друг обработващ данните без предварителното конкретно или общо писмено разрешение на Възложителя. В случай на общо писмено разрешение, Изпълнителят е длъжен да информира Възложителя за всякакви планирани промени за включване или замяна на други лица, обработващи данни, като по този начин даде възможност на Възложителя да оспори тези промени.

Във връзка с обработването на лични данни Изпълнителят е длъжен:

- а) да обработва личните данни само по документирано нареждане на Възложителя;
- б) да гарантира, че лицата, оправомощени да обработват личните данни, са поели ангажимент за поверителност или са задължени по закон да спазват поверителност;
- в) да вземе всички необходими мерки съгласно чл. 32 от Регламента, гарантиращи сигурността на обработването на данните;
- г) да спазва условията за включване на друг обработващ лични данни;
- д) като взема предвид естеството на обработването, да подпомага Възложителя, доколкото е възможно, чрез подходящи технически и организационни мерки при изпълнението на задължението му като администратор да отговори на искания за упражняване на предвидените в глава III от Регламента права на субектите на данни;
- е) да подпомага Възложителя да гарантира изпълнението на задълженията съгласно чл. 32—36 от Регламента, като отчита естеството на обработване и информацията, до която е осигурен достъп на Изпълнителя - обработващ лични данни;
- ж) да заличи или върне на Възложителя всички лични данни след приключване на услугите по обработване и да заличи съществуващите копия, за което да представи на Възложителя декларация;

- з) да осигури достъп на Възложителя до цялата информация, необходима за доказване на изпълнението на посочените тук задължения, да съдейства при извършването на одити, включително проверки, от страна на Възложителя или друг одитор, оправомощен от Възложителя;
- з) незабавно да уведоми Възложителя, ако счита, че дадено нареждане нарушава Регламента или други разпоредби относно защитата на данни.

24.3. В случай, че Изпълнителят - обработващ лични данни, включва друг обработващ лични данни за извършването на специфични дейности по обработване от името на Възложителя, на това друго лице се налагат същите задължения за защита на данните, както задълженията между Възложителя и Изпълнителя, предвидени в настоящия договор и по-специално, да предостави достатъчно гаранции за прилагане на подходящи технически и организационни мерки, така че обработването да отговаря на изискванията на Регламента. Когато другият обработващ лични данни не изпълни задължението си за защита на данните, първоначалният обработващ данните продължава да носи пълна отговорност пред Възложителя за изпълнението на задълженията на този друг обработващ лични данни.

25. АНТИКОРУПЦИОННА КЛАУЗА

При изпълнение на настоящия договор, страните се задължават да спазват стриктно приложимите закони, забраняващи подкупването на лица, заемащи публични длъжности, и физически лица, търговията с влияние, прането на пари, които по-конкретно могат да доведат до недопускане до обществена поръчка, включително Закона за чуждестранните корупционни практики на САЩ от 1977 г.; Закона за подкупите на Обединеното Кралство от 2010 г., Френския антикорупционен закон „Сапен“ от 2016 г., както и Закона за противодействие на корупцията и за отнемане на незаконно придобитото имущество, Закона за мерките срещу изпиране на пари, както и всички други приложими нормативни и административни актове.

Страните се задължават да внедрят и изпълняват всички необходими и разумни политики и мерки с цел предотвратяване на корупция.

Изпълнителят декларира, че доколкото му е известно, законните му представители, директори, служители, представители и всяко лице, което извършва услуги, съгласно този договор за или от името на Възложителя и/или други дружества от групата Веолия, не е и няма пряко или косвено да предлага, дава, съгласява се да дава, разрешава, иска или приема даването на пари или друга облага, или да предоставя предимство или подарък на лице, компания или предприятие, включително държавни чиновници или служители, представители на политически партии, кандидати за политически длъжности, лице, заемащо длъжност в административен орган или орган на законодателната или съдебна власт, за или от името на страна, държавна агенция или държавна компания, длъжностно лице от публична организация или международна организация, за целите на корупционно влияние върху такова лице в заеманата от него служебна длъжност, или за целите на възнаграждаване на или склоняване към неточно изпълнение на съответно задължение или дейност от лице, за да се постигне или запази даден бизнес за Възложителя и/или други дружества от групата Веолия или да се извлече полза при осъществяването на бизнес за Възложителя и/или други дружества от групата Веолия.

Изпълнителят приема да уведомява Възложителя за всяко нарушаване на условие от този член в разумен срок.

В случай че Възложителят уведоми Изпълнителят, че има основателни причини да счита, че Изпълнителят е нарушил условие от този раздел:

- Възложителят има право да спре изпълнението на настоящия Договор без предизвестие, доколкото Възложителят счита за необходимо да разследва съответното поведение, без това да води до възникването на каквито и да било задължения или отговорност пред Изпълнителят за такова спиране;
- Изпълнителят се задължава да предприеме всички разумни стъпки, за да предотврати загубата или унищожаването на документални доказателства във връзка със съответното поведение.

Ако Изпълнителят наруши някое условие на настоящия раздел:

- Възложителят може незабавно да прекрати този Договор без предизвестие и без да има каквито и да било задължения.
- Изпълнителят се задължава да обезщети Възложителя, до максималната степен, позволена от закона, за загуби, вреди или разходи, понесени от Възложителя, възникващи от такова нарушение.

Споразумение

към договор № / год.

1. За съвместно осигуряване на здравословни и безопасни условия на труд при доставки и услуги в обекти, помещения, работни площадки и затворени зони, експлоатирани от „Софийска вода“ АД

ОБЩИ ПОЛОЖЕНИЯ

Настоящото споразумение е в изпълнение на чл. 18 от Закона за здравословни и безопасни условия на труд и е неразделна част от поръчката.

ВЗАИМОДЕЙСТВИЯ МЕЖДУ ВЪЗЛОЖИТЕЛЯ И ИЗПЪЛНИТЕЛЯ

2. Софийска вода (Възложител) и Кюбико ООД (Изпълнител) се информират взаимно за:
 - a. рисковете при изпълнение на услугата на територията на затворената зона;
 - b. необходимите и предприети мерки за управление на риска за безопасността и здравето (БЗР);
 - c. промени в условията на труд и обстоятелства, налагащи допълнителни мерки за осигуряване на БЗР;
 - d. неблагоприятни отклонения от очакваното изпълнение, инциденти и злополуки
 - e. опасност от авария или пожар.
3. ВЪЗЛОЖИТЕЛЯТ и ИЗПЪЛНИТЕЛЯТ координират действията си при инциденти, злополуки, и/или аварии, в това число - първа долекарска помощ на пострадали и опазване на живота и здравето на хората на обекта, съоръженията и оборудването
4. ИЗПЪЛНИТЕЛЯТ и ВЪЗЛОЖИТЕЛЯТ си сътрудничат при разследване, анализ и корекция на отклонения, застрашаващи безопасността на хората, инциденти и злополуки.

ПРАВА И ЗАДЪЛЖЕНИЯ НА СТРАНИТЕ

5. ВЪЗЛОЖИТЕЛЯТ определя поименно лице за координиране на дейностите с ИЗПЪЛНИТЕЛЯ (Контролиращ служител)
6. Изпълнителят се задължава да спазва правилата и условия, свързани с БЗР и Възложителя, за които е уведомен от Възложителя, включително:
 - 5.1. условията на труд и трудовия процес, използваните материали и опасни вещества, съществуващите опасности и рискове за здравето и безопасността на хората на територията на затворената зона, в която ще се извършва услугата, тяхното непосредствено и последващо въздействие.
 - 5.2. правилата за вътрешния трудов ред;
 - 5.3. общите правила за безопасност и здраве на зоната;
 - 5.4. лични предпазни средства (ЛПС) и специално работно облекло (СРО), необходими за защита от специфични за зоната опасности;
 - 5.5. контролно-пропускателния режим, маршрутите за движение и санитарно-битовите помещения за съответната затворена зона;
 - 5.6. изискванията към транспортни средства;

- 5.7. рисковите зони/места и използваните знаци и сигнали;
 - 5.8. местата за хранене, пушене и почивка;
 - 5.9. план за евакуация и очаквани действия при извънредни ситуации;
 - 5.10. друга информация с отношение към безопасността и здравето.
7. ВЪЗЛОЖИТЕЛЯТ провежда начален инструктаж на представителите на ИЗПЪЛНИТЕЛЯ при първото посещение на затворената зона и не по-рядко от веднъж за календарна година.
 8. ВЪЗЛОЖИТЕЛЯТ контролира изпълнението на задълженията на ИЗПЪЛНИТЕЛЯ по БЗР на територията на затворената зона.
 9. ВЪЗЛОЖИТЕЛЯТ има право да не допуска или отстранява от обекта работещи на Изпълнителя, които нарушават правилата за безопасност и здраве при работа.
 10. ВЪЗЛОЖИТЕЛЯТ може да наложи неустойки и/или да прекрати поръчката с ИЗПЪЛНИТЕЛЯ при нарушаване на правилата за безопасност при работа.
 11. ИЗПЪЛНИТЕЛЯТ изпълнява услугите по договора с ВЪЗЛОЖИТЕЛЯ чрез:
 - 10.1. всички необходими за дейността документи, лицензи и разрешителни;
 - 10.2. актуална оценка на риска за дейностите/услугите, които изпълнява (ще изпълнява) на площадката;
 - 10.3. правоспособен и квалифициран персонал по поименен списък с притежаваната от тях правоспособност и актуални документи, които я доказват
 - 10.4. персонал без медицински противопоказания за извършваните дейности и условията на труд (декларация с имената на работещите) ;
 - 10.5. определяне, осигуряване и документиране на всички необходими инструктажи и обучения;
 - 10.6. актуални , оповестени и достъпни инструкции и правила за безопасно извършване на услугата;
 - 10.7. налични изправни колективни и лични предпазни средства и работно облекло
 - 10.8. оборудвана аптечка за оказване на първа долекарска помощ
 12. Правилата и изискванията за БЗР в съответната зона на Възложителя са задължителни за работещите на ИЗПЪЛНИТЕЛЯ, освен ако няма друго писмено споразумение за това.
 13. Преди доставката на работно оборудване и съоръжения, Изпълнителят предоставя на Възложителя на български език на електронен и хартиен носител сертификат за съответствие, информационни листа, инструкции, схеми, ръководства за монтаж, експлоатация и поддръжка.
 14. ИЗПЪЛНИТЕЛЯТ поддържа и предоставя при поискване на Възложителя доказателства за изпълнение на т. 10.
 15. Проектираните и/или доставените от ИЗПЪЛНИТЕЛЯ продукти, стоки и работно оборудване отговарят на нормите и изискванията за безопасност и здравето и в приложимите за тях изисквания за техническо съответствие.
 16. ИЗПЪЛНИТЕЛЯТ съхранява и пази имуществото на ВЪЗЛОЖИТЕЛЯ, в това число реда и чистота на работните места, на които осъществява дейността си.
 17. ИЗПЪЛНИТЕЛЯТ носи отговорност за спазването на правилата за безопасност при работа и изискванията на вътрешните документи по БЗР от всеки от работещите си.

Координирането на съвместното предлагане на настоящото Споразумение, при извършване на дейности, предмет на поръчката, се възлага на контролиращи служители:

(от страна на) Възложителя - .

.....

(име, длъжност, тел.)

(от страна на) Изпълнителя - .

...

.....

....

(име, длъжност, тел.)

ВЪЗЛОЖИТЕЛ:
(подпис и печат)

Информацията е заличена съгласно чл.37 от ЗОП

ИЗПЪЛНИТЕЛ:
(подпис и печат)

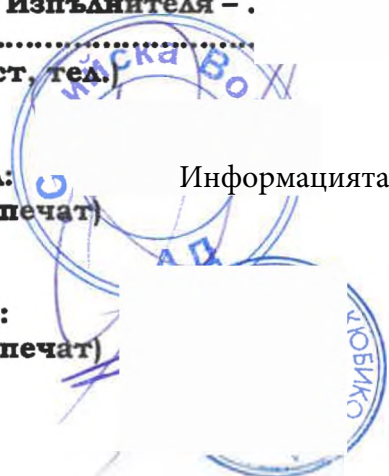

СПОРАЗУМЕНИЕ

към договор № / 12.03.21 г.

за съвместно осигуряване опазването на околната среда,
при доставка на продукти и услуги, възложени от "Софийска вода" АД

На 12.03.21 г., на основание чл.9 от Закона за опазване на околната среда и съгласно изискванията на БДС EN ISO 14001:2015, се сключи настоящото Споразумение между:

Възложителя - "Софийска вода" АД и

Изпълнителя - „Кюбико“ ООД

Координирането на съвместното прилагане на настоящото Споразумение, при извършване на дейности, предмет на поръчката, се възлага на контролиращи служители:

(от страна на) Възложителя -

(име, длъжност, тел.)

(от страна на) Изпълнителя - Информацията е заличена съгласно чл.37 от ЗОИ-

(име, длъжност, тел.)

„Софийска вода“ АД се стреми към непрекъснато подобрене на своите работни процеси в предоставянето на „ВиК“ услуги, като едновременно с това се ангажира с осигуряване опазването на околната среда.

Настоящото Споразумение изисква спазването от страна на **Изпълнителя** на приложимите законодателни изисквания при доставката на продукти и услуги и възприетите правила за работа на територията на експлоатираните от **Възложителя** площадки.

1. Изпълнителят се задължава да спазва изискванията по Споразумението от страна на **всички свои служители на обекта**, на **фирмите подизпълнители**, на които са възложили работата си и на **всички физически и юридически лица**, които се намират на територията на **Възложителя**.

ОБМЕН НА ИНФОРМАЦИЯ:

2. **Възложителят** и **Изпълнителят** обменят информация своевременно, по въпроси засягащи управлението на рисковете и аспектите по ОС, предложения за подобрене или инциденти по ОС.
3. Служителите на **Изпълнителя** преминават начален инструктаж по ОС на територията на **Възложителя** при първо посещение на обекта.
4. Преди първа доставка на стоки и услуги, **Изпълнителят** осигурява на **Възложителя** всички изискуеми документи (сертификат за съответствие, за качество, информационни листа, разрешителни за водоползване, заустване и дейности с отпадъци, договори, инструкции и други) за съответната стока/услуга и му ги предоставя.
5. **Изпълнителят** доставя стоките в оригинални, ненарушени опаковъчни единици, надлежно обозначени и етикетирани.

УПРАВЛЕНИЕ НА ОТПАДЪЦИ:

6. **Изпълнителят** пази чистота на мястото на доставката на продуктите и услугите.
7. **Изпълнителят** не смесва различни видове отпадъци.
8. **Изпълнителят** не допуска изхвърляне на отпадъци извън съдовете за разделно събиране - цветни контейнери за отпадъци от опаковки и специализирани съдове за битови и опасни отпадъци.
9. **Изпълнителят** не допуска на обектите неизправни моторни превозни средства (МПС) и машини.
10. **Изпълнителят** не допуска теч на масла и горива от МПС.
11. В случай, че се генерират опасни отпадъци или замърсено оборудване, след приключване на дейностите, Изпълнителят си ги взима и ги предава разделно на лица, притежаващи издаден документ по реда на ЗУО. При поискване, представя на Възложителя документите (счетоводни документи, кантарни бележки, договори и други) доказващи това.

ИЗВЪНРЕДНИ СИТУАЦИИ:

12. **Изпълнителят** осигурява мерки за предотвратяване на извънредни ситуации, свързани със замърсяване на ОС.
13. **Изпълнителят** осигурява на служителите си технически средства за овладяване на възникнала извънредна ситуация следи за коректната им употреба при необходимост.
14. **Изпълнителят** запознава служителите си за действията, които е необходимо да предприемат с цел намаляване въздействието върху ОС при възникнала извънредна ситуация.
15. **Изпълнителят** своевременно предоставя информация на **Възложителят** при възникнала извънредна ситуация.
16. **Изпълнителят** предприема незабавни действия по почистване и отстраняване на последствията от създалата се извънредна ситуация.
17. **НАРУШЕНИЯ ПО СПОРАЗУМЕНИЕТО**
18. **Изпълнителят** отстранява причините за нарушенията по настоящото Споразумение, така че то да не се случва повторно.

Настоящото споразумение се подписва в два еднообразни екземпляра, по един за всяка от страните.

Информацията е заличена съгласно чл.37 от ЗОП

ИЗПЪЛНИТЕЛ

.....

Дата: 12.03.2015

ВЪЗЛОЖИ

.....

Дата: 12.03.2015

